

PROLINE®

Instrukcja obsługi

MYJKA WYSOKOCIŚNIENIOWA

Model: P20031

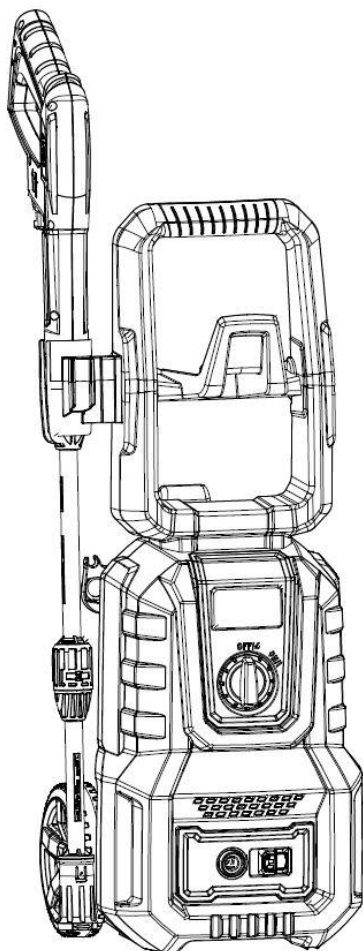

OSTRZEŻENIE: Nie należy używać urządzenia bez zapoznania się z instrukcją obsługi.

DANE TECHNICZNE

PARAMETR	WARTOŚĆ
Napięcie znamionowe	220 - 240V
Częstotliwość znamionowa	50/60 Hz
Moc znamionowa	1600 W
Klasa ochronności	IP X5
Klasa	II
Waga	6 kg
Poziom ciśnienia akustycznego (LpA) tolerancja pomiaru K= 1,5 dB(A)	74,6 dB(A)
Poziom mocy akustycznej (LwA) tolerancja pomiaru K= 1,5 dB(A)	88,3 dB(A)
Gwarantowany poziom mocy akustycznej	92 dB (A)
Wibracja wg EN 60335-2-79 (tolerancja pomiaru K= 1,5 m/s ²) uchwyt główny	2,089 m/s ²
Ciśnienie nominalne	9 MPa
Ciśnienie dopuszczalne	13 MPa
Przepływ nominalny	6 l/min
Przepływ maksymalny	7 l/min
Maksymalne ciśnienie wody zasilającej	1,2 MPa

Podany poziom drgań jest reprezentatywny dla podstawowych zastosowań urządzenia. Jeżeli urządzenie użyte zostanie do innych zastosowań lub z innymi narzędziami roboczymi, a także jeśli będzie wystarczająco konserwowane, poziom wibracji może odbiegać od podanego. Podane powyżej przyczyny mogą spowodować podwyższenie ekspozycji na wibracje podczas całego czasu pracy. Należy wprowadzić dodatkowe środki bezpieczeństwa, mające na celu ochronę operatora przed skutkami ekspozycji na wibracje, np. konserwacja elektronarzędzia i narzędzi roboczych, zabezpieczenie odpowiedniej temperatury rąk, ustalenie kolejności operacji roboczych.

Deklarowana całkowita wartość drgań i deklarowane wartości emisji hałasu zostały zmierzone zgodnie za standardową metodą badawczą.

Kompletacja

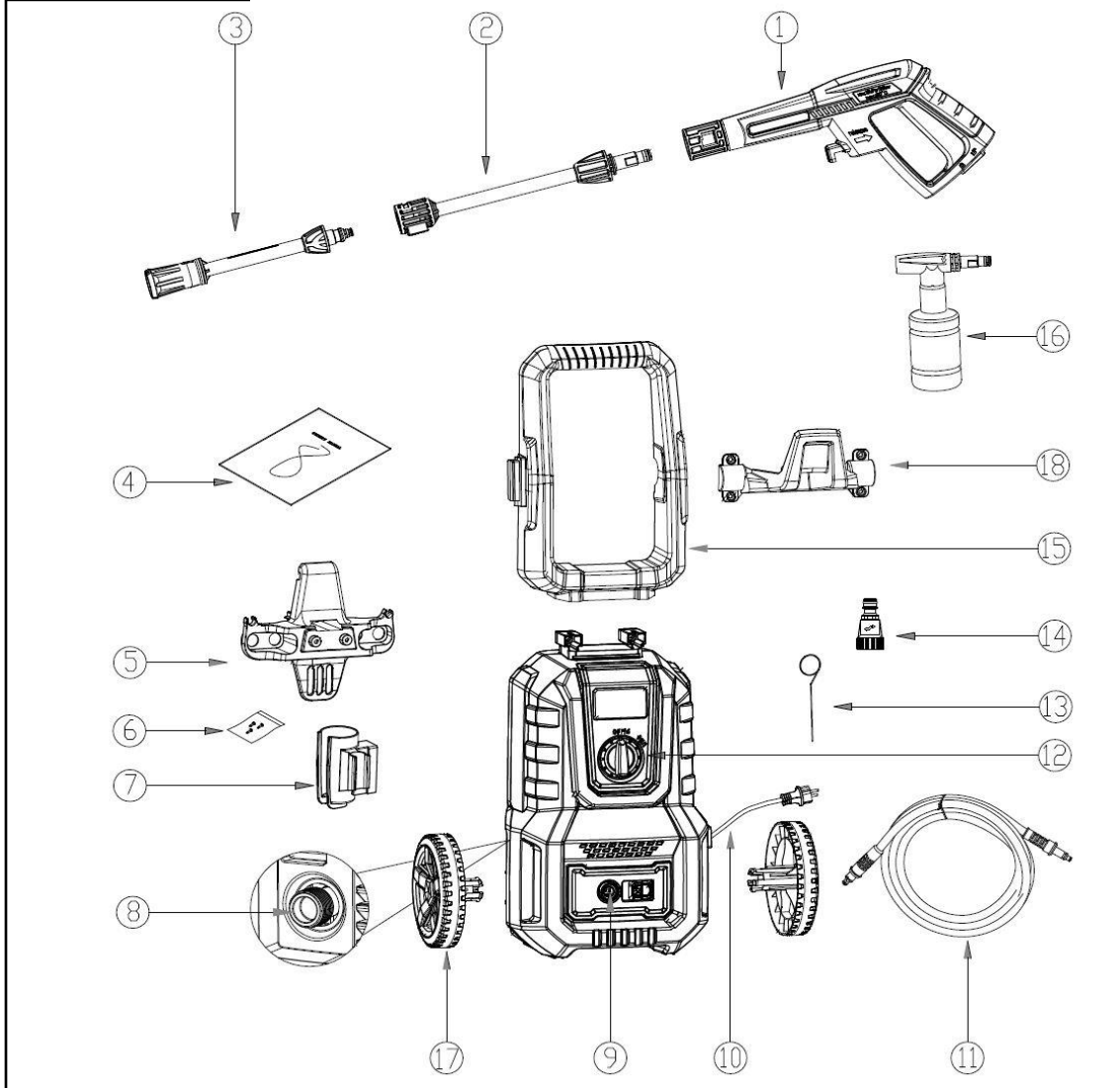

1. Pistolet
2. Przedłużka lancy
3. Dysza regulowana
4. Instrukcja obsługi
5. Hak
6. Zestaw śrub (opakowanie ze śrubami)
7. Uchwyt na pistolet
8. Gniazdo dopływu wody
9. Gniazdo wylotu wody
10. Przewód zasilający
11. Wąż wysokociśnieniowy
12. Przełącznik ON/OFF (włącznik/wyłącznik)
13. Szpilka do czyszczenia (igła czyszcząca)
14. Złącze wlotu wody
15. Uchwyt / rączka
16. Butelka na detergent (pojemnik na mydło/płyn)
17. Koła
18. Uchwyt na wąż



PRZED PRYZYSTAPIENIEM DO UŻYTKOWANIA NALEŻY ZAPOZNAĆ SIĘ Z NINIEJSZĄ INSTRUKCJĄ.

Zachowaj instrukcję do ewentualnego przyszłego wykorzystania lub dla następnego użytkownika.

Należy wiedzieć, jak natychmiast zatrzymać urządzenie i zmniejszyć ciśnienie. Należy dokładnie zapoznać się z elementami sterowania.



OSTRZEŻENIE! Należy przeczytać wszystkie ostrzeżenia dotyczące bezpieczeństwa użytkowania oznaczone symbolem i wszystkie wskazówki dotyczące bezpieczeństwa użytkowania. Nieprzestrzeganie podanych niżej ostrzeżeń dotyczących bezpieczeństwa i wskazówek dotyczących bezpieczeństwa może być przyczyną porażenia prądem elektrycznym, pożaru i/lub poważnych obrażeń.

WAŻNE WSKAZÓWKI DOTYCZĄCE BEZPIECZEŃSTWA

Bezpieczeństwo elektryczne

- a) Przed każdym zastosowaniem sprawdzić czy przewód zasilający lub wtyczka nie są uszkodzone. Nie używać urządzenia z uszkodzonym przewodem lub wtyczką. W przypadku uszkodzenia przewodu zasilającego niezwłocznie zlecić jego wymianę przez autoryzowany serwis lub wykwalifikowaną osobę w celu uniknięcia zagrożenia.
- b) Urządzenie posiada II klasę ochronności - jest podwójnie izolowane i nie może być uziemione.
- c) Używaj wyłącznie przedłużaczy, które są przeznaczone do użytku na zewnątrz. Przedłużacz należy zawsze całkowicie odwijać z bębna kablowego, aby zapobiec przedegrzaniem przewodu.
- d) Używaj wyłącznie przedłużaczy, które są przystosowane do napięcia zasilania nie mniej niż napięcie znamionowe urządzenia. Nieodpowiednie przedłużacze mogą być niebezpieczne. Nie należy używać uszkodzonych przedłużaczy. Przed użyciem należy sprawdzić przedłużasz i jeżeli jest uszkodzony wymienić go.
- e) Wszystkie części przewodzące prąd w miejscu pracy urządzenia muszą być zabezpieczone przed tryskającą wodą. Połączenie przewodu zasilającego i przedłużacza nie może leżeć w wodzie. Wtyk i gniazdo stosowanego przedłużacza muszą być wodoszczelne.
- f) Aby zmniejszyć ryzyko porażenia prądem, nie należy uruchamiać i obsługiwać maszyny w czasie deszczu lub burzy. W przypadku przedostania się do urządzenia wody, wzrasta ryzyko porażenia prądem elektrycznym.
- g) Nigdy nie dotykać wtyczki ani gniazdka mokrymi rękami.
- h) Nie należy nadwyręzać przewodów przyłączeniowych. Nigdy nie należy używać przewodu przyłączeniowego do przenoszenia, ciągnięcia urządzenia lub wyciągania wtyczki z gniazdka. Należy trzymać przewód przyłączeniowy z daleka od źródeł ciepła, olejów, ostrych krawędzi lub ruchomych części. Uszkodzone lub zaplątane przewody przyłączeniowe zwiększają ryzyko porażenia prądem elektrycznym.
- i) Podłączenie do zasilania musi zostać wykonane przez wykwalifikowanego elektryka i musi być zgodne z normą IEC 60364-1.
- j) Zaleca się podłączenie urządzenia do sieci elektrycznej wyposażonej w wyłącznik różnicowo-prądowy (RCD) o prądzie wyłączenia 30 mA lub mniejszym

Bezpieczeństwo w miejscu pracy

- a) W miejscu pracy należy utrzymywać porządek i dobre oświetlenie. Nieporządek i złe oświetlenie przyczynia się do wypadków.
- b) Nie należy używać urządzenia w środowiskach wybuchowych, tworzonych przez łatwopalne ciecze, gazy lub pyły. Podczas użytkowania w obszarach zagrożonych (np. na stacjach benzynowych) należy przestrzegać stosownych przepisów bezpieczeństwa.

- c) Niebezpieczeństwo wybuchu! Nie rozpylać cieczy palnych. Zaliczają się do nich np. benzyna, rozpuszczalnik do farb lub olej grzewczy. Mgła powstała podczas rozpylania jest łatwopalna, wybuchowa i trująca.
- d) W przypadku niewłaściwego użycia strumień wody pod ciśnieniem może być niebezpieczny. Nie wolno kierować strumienia na ludzi, zwierzęta, czynny osprzęt elektryczny ani na samo urządzenie.
- e) Nie należy używać urządzenia jeżeli w zasięgu przebywają inne osoby, chyba że noszą odzież ochronną.
- f) Nie należy uruchamiać i obsługiwać maszyny w miejscu zbyt zimnym, aby zapobiec zamarznięciu urządzenia.
- g) Nie czyścić strumieniem przedmiotów zawierających materiały szkodliwe dla zdrowia, np. azbest.
- h) Mycie, podczas którego powstają ścieki zawierające olej, np. mycie silnika lub podłogi samochodu, dozwolone jest tylko w myjniach wyposażonych w separator oleju.
- i) Miejsce pracy powinno mieć odpowiednie odprowadzenie wody (drenaż), aby zmniejszyć ryzyko upadku z powodu śliskich powierzchni.

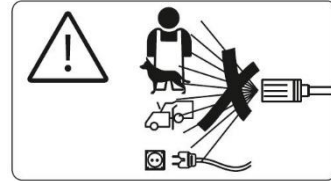

Bezpieczeństwo osobiste

- a) Myjki wysokociśnieniowe nie mogą być użytkowane przez dzieci i personel niewykwalifikowany.
- b) Urządzenie może być używane przez osoby o ograniczonej sprawności fizycznej, sensorycznej lub umysłowej lub nieposiadające doświadczenia i wiedzy, pod warunkiem, że znajdują się pod nadzorem lub zostały poinstruowane w zakresie bezpiecznego użytkowania urządzenia i rozumieją związane z tym zagrożenia.
- c) Należy być przewidującym, obserwować co się robi i zachowywać rozsądek podczas używania urządzenia. Nie należy używać urządzenia, gdy jest się zmęczonym lub pod wpływem narkotyków, alkoholu lub leków. Chwila nieuwagi podczas pracy może spowodować poważne osobiste obrażenia.
- d) Użytkownik ma obowiązek używania urządzenia zgodnie z jego przeznaczeniem. Nie należy kierować strumienia na siebie lub innych w celu czyszczenia ubrań lub obuwia.
- e) W celu ochrony przed rozpryskującą się wodą lub brudem należy nosić odpowiednią odzież ochronną. Zawsze zakładać okulary ochronne i ochronniki słuchu.
- f) Nie używać myjki ciśnieniowej z drabiny, rusztowania oraz innych niestabilnych pozycji. Nie należy wychylać się za daleko. Należy cały czas stać pewnie i zachować równowagę. Umożliwi to lepszą kontrolę nad urządzeniem w sytuacjach nieprzewidywalnych.
- g) Podczas pracy należy stosować środki ochrony słuchu
- h) Zabrania się używania urządzenia pod wpływem alkoholu i innych środków odurzających
- i) Wąż wysokociśnieniowy może przeciekać w wyniku zużycia, niewłaściwego użytkowania, załamania itp. Nie należy używać uszkodzonego węża.
- j) Nie należy używać myjki ciśnieniowej w miejscach, w których znajdują się materiały łatwopalne, opary lub pył.
- k) Nie wolno użytkować urządzenia z uszkodzonymi lub brakującymi częściami, a także bez obudowy ochronnej lub osłon
- l) Wąż wysokociśnieniowy powinien być podłączony do myjki ciśnieniowej i pistoletu natryskowego, gdy system jest pod ciśnieniem. Odłączenie węża, gdy urządzenie jest pod ciśnieniem, może spowodować obrażenia.
- m) Z uwagi na niebezpieczeństwo siły odrzutu przy otwieraniu spustu pistoletu i chwycić lance mocno dwoma rękami
- n) Podczas przenoszenia urządzenia, należy korzystać z uchwytu nośnego

Prawidłowe użytkowanie i troska o urządzenie

- a) To urządzenie zostało zaprojektowane do używania ze środkami czyszczącymi dostarczonymi lub zalecanymi przez producenta. Stosowanie innych środków czyszczących lub chemikaliów może niekorzystnie wpłynąć na bezpieczeństwo maszyny. Nigdy nie zasilać myjki

rozpuszczalnikami, kwasami, acetonem, ponieważ są one agresywne dla materiałów zastosowanych w urządzeniu.

- b) Niektóre substancje chemiczne lub detergenty mogą być szkodliwe w przypadku wdychania lub połknięcia, powodując poważne obrażenia. Należy zapoznać się z ostrzeżeniami podanymi przez producenta detergentu. Zawsze, gdy istnieje ryzyko wdychania oparów, należy używać respiratora lub maski. Należy zapoznać się z instrukcjami dołączonymi do maski, aby upewnić się, że maska zapewni niezbędną ochronę przed wdychaniem szkodliwych oparów.
- c) Nie używać urządzenia przy temperaturach poniżej 5 stopni C.
- d) Wężę wysokociśnieniowe, elementy wyposażenia i złączki są istotne dla bezpieczeństwa urządzenia. Używaj tylko węży wysokociśnieniowych, elementy wyposażenia i złącza zalecane przez producenta.
- e) Nie używaj urządzenia, jeśli przewód zasilający lub ważne części urządzenia, np. urządzenia zabezpieczające, wężę ciśnieniowe, pistolet natryskowy, są uszkodzone.
- f) Aby zapewnić bezpieczeństwo urządzenia, należy używać oryginalnych części zamiennych od producenta lub zatwierdzonych przez producenta.
- g) NIGDY NIE POZOSTAWIAJ MYJKI BEZ NADZORU. Przy dłuższych przerwach w pracy należy wyłączyć urządzenie przy użyciu wyłącznika głównego albo wyjąć wtyczkę z gniazdka.
- h) Nigdy nie uruchamiaj myjki ciśnieniowej bez dopływu wody. Uruchomienie urządzenia bez dopływu wody spowoduje nieodwracalne uszkodzenie urządzenia.
- i) Gdy urządzenie działa, należy utrzymać stały dopływ wody. Bez obiegu wody może dojść do uszkodzenia maszyny.
- j) Upewnij się, że woda używana do myjki ciśnieniowej nie jest brudna, piaszczysta i nie zawiera żrących substancji chemicznych.
- k) Woda, która przepłynęła przez urządzenie uważana jest niezdatna do picia.
- l) Zabezpieczenie przed przeciążeniem: W przypadku zatkania dyszy lub zaplątania się węża wysokociśnieniowego, zabezpieczenie przed przeciążeniem włącza się automatycznie, a urządzenie zostaje wyłączone. Po usunięciu usterki należy ponownie włączyć urządzenie.

Naprawa

- a) Naprawy gwarancyjne i pogwarancyjne swoich urządzeń wykonuje serwie PROFIX, co gwarantuje najwyższą jakość napraw oraz stosowanie oryginalnych części zamiennych
- b) Jeżeli przewód zasilający nieodłączalny ulegnie uszkodzeniu, to powinien on być wymieniony u wytwórcy lub w specjalistycznym zakładzie naprawczym albo przez wykwalifikowaną osobę w celu uniknięcia zagrożenia
- c) NIE WOLNO DOKONYWAĆ MODYFIKACJI ŻADNEGO Z ELEMENTÓW URZĄDZENIA!

PRZEZNACZENIE URZĄDZENIA:

- a) Myjka ciśnieniowa jest wysokociśnieniowym urządzeniem czyszczącym, przeznaczonym wyłącznie do zastosowania w gospodarstwach domowych do czyszczenia narzędzi, maszyn, pojazdów, budynków, fasad, tarasów, narzędzi ogrodowych itp. za pomocą strumienia wody pod dużym ciśnieniem (w razie potrzeby z dodatkiem środków czyszczących).
- b) UWAGA! Przepływ wody pod wysokim ciśnieniem może uszkodzić powierzchnię roboczą, jeśli nie jest dobrany prawidłowo!
- c) Eksploatacja urządzenia powinna odbywać się w temperaturze pomiędzy +5 i +50 stopni Celsjusza.
- d) To urządzenie zostało zaprojektowane tylko do użycia czystej wody do czyszczenia. Nie należy używać wody brudnej, zawierającej piasek bądź substancje chemiczne, ponieważ mogą one wpłynąć na szybsze zużycie się urządzenia.
- e) Każde użycie myjki niezgodne z przeznaczeniem podanym wyżej jest zabronione i powoduje utratę gwarancji oraz brak odpowiedzialności producenta za powstałe w wyniku tego szkody.
- f) Do zgodnego z przeznaczeniem zastosowania należy również przestrzeganie wskazówek dotyczących bezpieczeństwa oraz instrukcji montażu i wskazówek eksploatacyjnych w instrukcji obsługi. Osoby, które obsługują i konserwują urządzenie, muszą się zapoznać z tymi wskazówkami, oraz należy je pouczyć o możliwych niebezpieczeństwach.

- g) Poza tym należy jak najdokładniej przestrzegać obowiązujących przepisów w sprawie zapobiegania wypadkom (BHP).
- h) Należy stosować się do pozostałych ogólnych zasad z dziedziny medycyny pracy i techniki bezpieczeństwa.
- i) Jakiegokolwiek modyfikacje urządzenia dokonane przez użytkownika zwalniają producenta z odpowiedzialności za uszkodzenia i szkody wyrządzone użytkownikowi i otoczeniu.
- j) Poprawne użytkowanie myjki dotyczy także konserwacji, składowania, transportu i napraw.
- k) Myjka może być naprawiana wyłącznie w punktach serwisowych wyznaczonych przez producenta. Urządzenia zasilane z sieci powinny być naprawiane tylko przez osoby uprawnione.

PRZYGOTOWANIE:

Myjka dostarczana w opakowaniu jest częściowo zmontowana. Po rozpakowaniu wyjmij myjkę i wszystkie elementy z pudełka. Sprawdź, czy w opakowaniu znajdują się wszystkie elementy i czy nic nie jest uszkodzone. W przypadku stwierdzenia braków w akcesoriach lub uszkodzeń w transporcie należy zwrócić się do dystrybutora.

Załącz niezmontowane elementy zgodnie z instrukcją.

UWAGA: Opakowania foliowe utrzymywać z dala od dzieci. Istnieje niebezpieczeństwo uduszenia.

MONTAŻ:



OSTRZEŻENIE: Zawsze zanim rozpoczniesz składanie urządzenia upewnij się, że myjka ciśnieniowa jest wyłączona i odłączona z sieci elektrycznej.

1. Podłącz pistolet, przedłużkę lancy i dyszę regulowaną.

- a) Zamocuj środkową przedłużkę lancy do pistoletu.

Uwaga: Podczas montażu wyrównaj dwa wypusty na lancy z rowkami na pistolecie.

- b) Zamocuj dyszę regulowaną do środkowej przedłużki lancy.

Uwaga: Podczas montażu wyrównaj wypust na przedniej lancy z rowkiem na środkowej przedłużce lancy, trzymając jednocześnie wciśnięty przycisk.

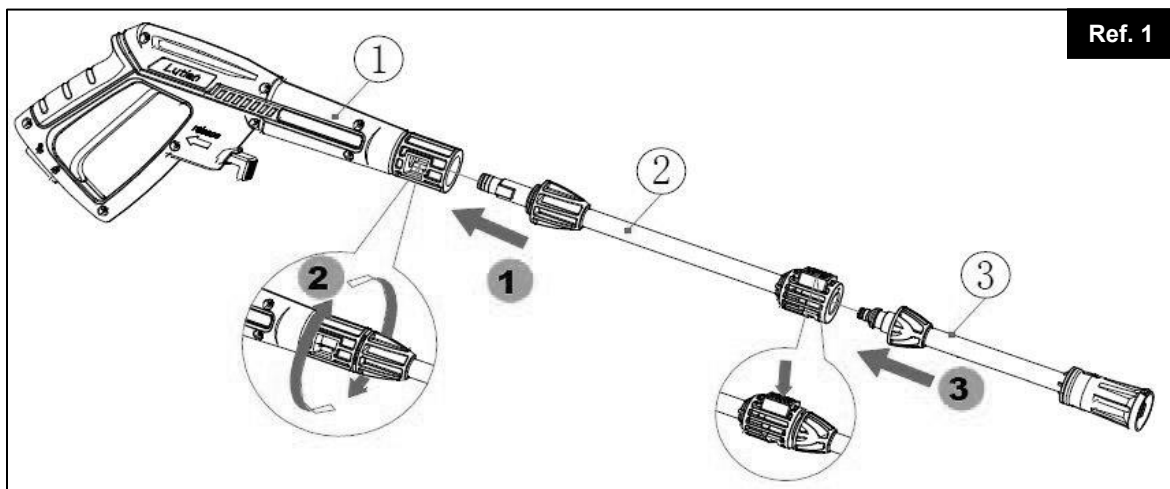

2. Montaż uchwyty (rączki) transportowego.

Przykręć uchwyt mocno do głównej jednostki (za pomocą dołączonych śrub).

Uwaga: Śruby są zapakowane razem z instrukcją — prosimy odszukać je po rozpakowaniu.

3. Montaż uchwyty na wąż wysokociśnieniowy.

Przykręć uchwyt mocno do głównej jednostki (za pomocą dołączonych śrub).

Uwaga: Śruby są zapakowane razem z instrukcją — prosimy odszukać je po rozpakowaniu.

4. Zamontuj uchwyt pistoletu i koła.

Koła i uchwyt pistoletu powinny zostać zainstalowane za pomocą ich docisku (zatrzaski), odpowiednio do głównej jednostki urządzenia oraz jej uchwyty transportowego (rys. poniżej).

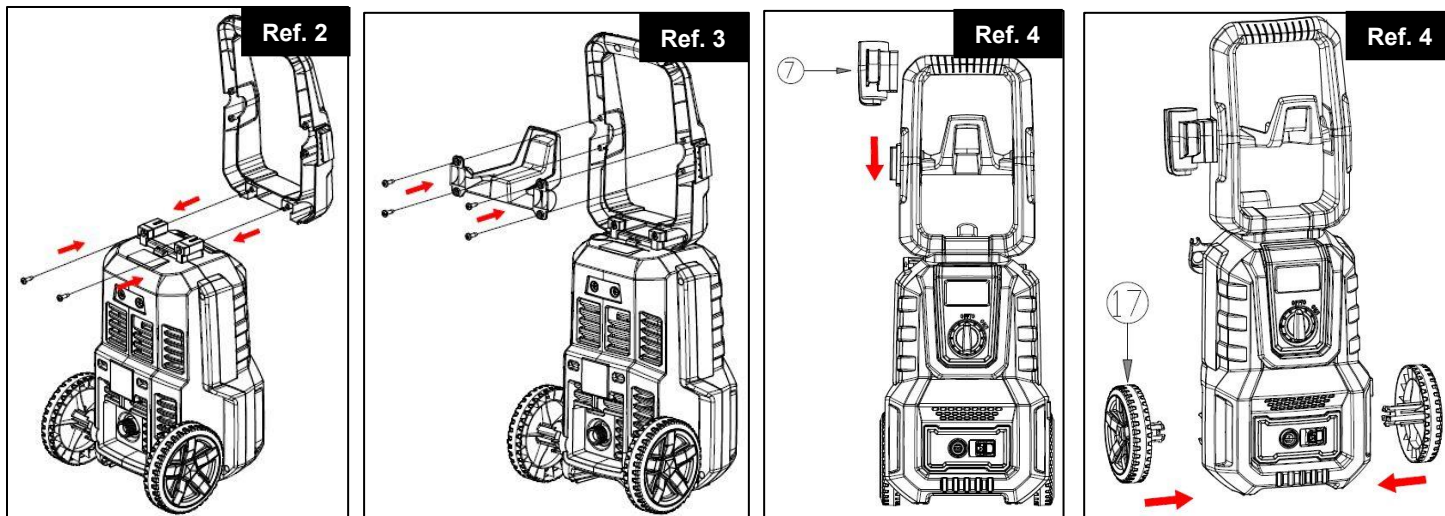

5. Podłączanie i odłączanie węża wysokociśnieniowego

Podłącz jeden koniec węża wysokociśnieniowego do wylotu wody pod ciśnieniem w urządzeniu, a drugi koniec do lancy.

Uwaga: Po podłączeniu węża sprawdź połączenie, delikatnie pociągając za wąż, aby upewnić się, że jest dobrze zamocowany. Naciśnij przycisk blokady i pociągnij, aby odłączyć wąż wysokociśnieniowy. Aby łatwiej odłączyć wąż, po zakończeniu pracy i ustawieniu przełącznika w pozycji „OFF/O” naciśnij spust, aby spuścić wodę z lancy.

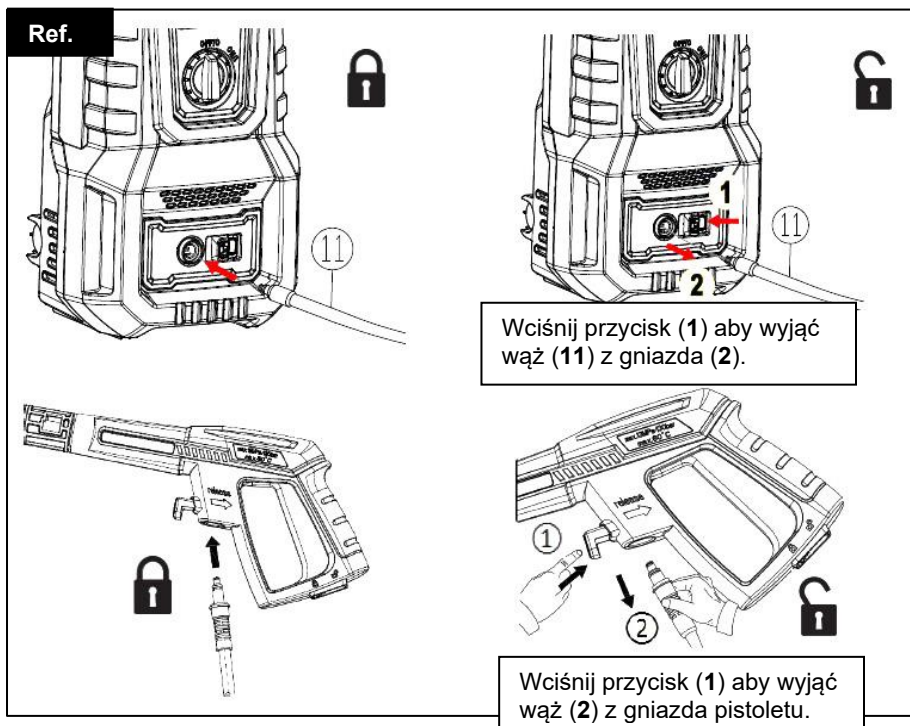

6. Podłączanie węża ogrodowego.

Usuń plastikowy korek z rury wlotowej wody w urządzeniu i przykręć złączkę wlotową do rury wlotowej. Następnie podłącz jeden koniec węża ogrodowego (niedołączony do zestawu) do złączki wlotowej, a drugi koniec do źródła wody.



OSTRZEŻENIE: Urządzenie jest PRZEZNACZONE do użytku w temperaturze powyżej 0°C.

OSTRZEŻENIE: Wąż ogrodowy nie może być uszkodzony ani nieszczelny. Średnica wewnętrzna węża nie może być mniejsza niż 1/2 cala, a jego długość większa niż 8 m.

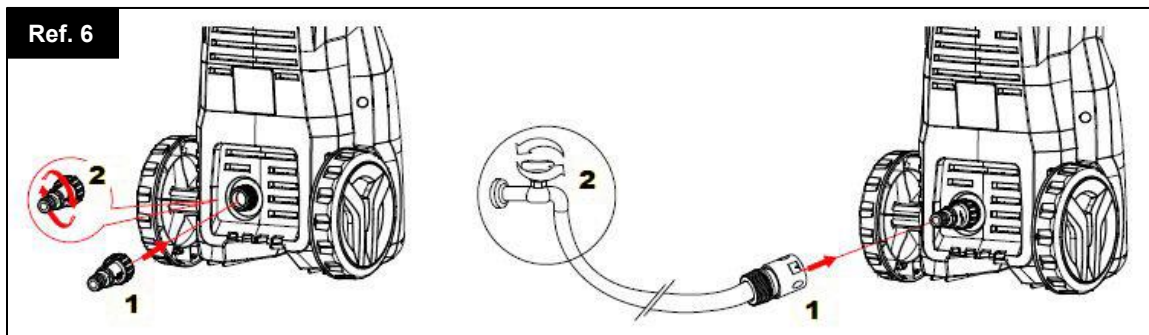

7. Podłącz do źródła zasilania.

Włóż wtyczkę myjki ciśnieniowej do gniazdka elektrycznego.

OBSŁUGA URZĄDZENIA



OSTRZEŻENIE: Podczas pracy urządzenie musi być ustawione na stabilnej, równej powierzchni - należy zapewnić stateczność w celu uniknięcia wypadków lub uszkodzeń.

UWAGA: Wąż wysokociśnieniowy nie może być poskręcany ani tworzyć pętli.

UWAGA: To urządzenie jest przeznaczone wyłącznie do pracy z zimną wodą. Nie używaj gorącej wody w tej myjce ciśnieniowej!

Uruchomienie i praca:

1. Włącz dopływ wody. Naciśnij spust pistoletu na około 1 minutę, aż zacznie wypływać woda pod niskim ciśnieniem — pozwoli to usunąć powietrze z urządzenia.
2. Ustaw przełącznik w pozycji „ON/I”, a następnie naciśnij spust.



Uwaga: Przed naciśnięciem spustu upewnij się, że przełącznik blokady jest w pozycji „odblokowanej” (*patrz poniżej*).

Ostrzeżenie: Nie uruchamiaj urządzenia bez podłączonego i włączonego dopływu wody, ponieważ może to spowodować uszkodzenie uszczelki wysokociśnieniowych i skrócić żywotność pompy.

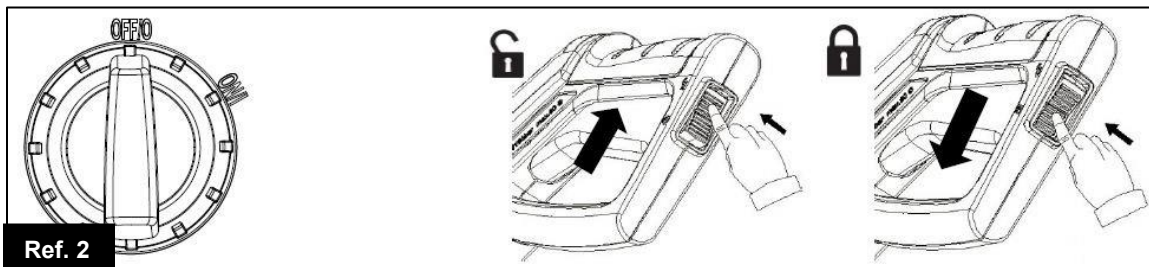

3. Czyszczenie

Naciśnij spust – woda pod wysokim ciśnieniem zacznie wypływać z lancy. Możesz obrócić pierścień regulacyjny dyszy, aby zmienić strumień z szerokiego wachlarza (rysunek 1) na skupiony strumień punktowy (rysunek 2).



Ostrzeżenie: Podczas pracy urządzenia zabrania się używania go w pozycji odwróconej.

Uwaga: Rozpocznij czyszczenie, trzymając dyszę w odległości 30–60 cm od powierzchni i zbliżaj ją ostrożnie, aż uzyskasz odpowiednią odległość — zbyt bliski strumień może uszkodzić powierzchnię.

Ostrzeżenie: Nie podłączaj urządzenia do źródeł wody, które są brudne, zardzewiałe, mętne lub korozyjne (w tym do płynów do okien, nawozów czy środków chemicznych).

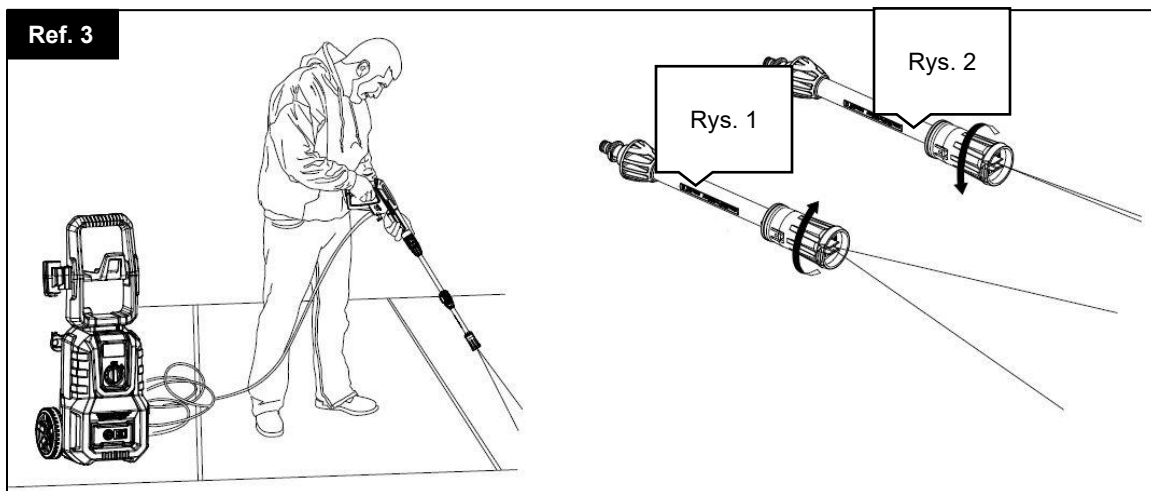

4. Po zakończeniu pracy zwolnij spust i ustaw przełącznik w pozycji „O”, a następnie zakręć dopływ wody.



Uwaga: Gdy urządzenie nie jest używane, upewnij się, że przełącznik blokady znajduje się w pozycji „zablokowanej”.

Uwaga: Używanie myjki ciśnieniowej po zakręceniu dopływu wody może spowodować poważne uszkodzenie pompy i/lub silnika.

Ostrzeżenie: Nigdy nie odłączaj węża od urządzenia, gdy system jest pod ciśnieniem. Aby zredukować ciśnienie, wyłącz silnik, zakręć dopływ wody i naciśnij spust pistoletu 2–3 razy.

5. Odłącz przewód zasilający od gniazdka elektrycznego.



Ostrzeżenie: Sprawdź, czy napięcie i częstotliwość zasilania odpowiadają wartościom podanym na tabliczce znamionowej urządzenia. Urządzenie powinno być podłączone do sieci elektrycznej wyłącznie poprzez wyłącznik bezpieczeństwa (maks. 30 mA), który odcina dopływ prądu w przypadku zwarcia.

INFORMACJE DOTYCZĄCE UŻYTKOWANIA

1. Zawór bezpieczeństwa i/lub zawór ograniczający ciśnienie



Ostrzeżenie:

Nie wolno manipulować ani regulować ustawień zaworu bezpieczeństwa.

Zawór bezpieczeństwa pełni również funkcję zaworu ograniczającego ciśnienie. Gdy spust pistoletu jest zwolniony, zawór otwiera się, a przełącznik ciśnieniowy powoduje automatyczne wyłączenie urządzenia.

Jeśli dysza pistoletu zostanie zablokowana, ciśnienie w urządzeniu wzrośnie — wówczas zawór bezpieczeństwa otworzy się, przełącznik ciśnieniowy zadziała, a urządzenie automatycznie się wyłączy. W takim przypadku można oczyścić dyszę za pomocą igły zgodnie z poniższą instrukcją.

2. Przycisk bezpieczeństwa pistoletu

Aby rozpocząć pracę, operator musi nacisnąć przycisk odblokowania, a następnie spust pistoletu, aby uruchomić strumień wody. Po zwolnieniu spustu wraca on automatycznie do pozycji wyłączonej. Podczas przerw w pracy lub gdy myjka nie jest używana, należy nacisnąć przycisk blokady, aby zapobiec przypadkowemu uruchomieniu strumienia wysokiego ciśnienia.

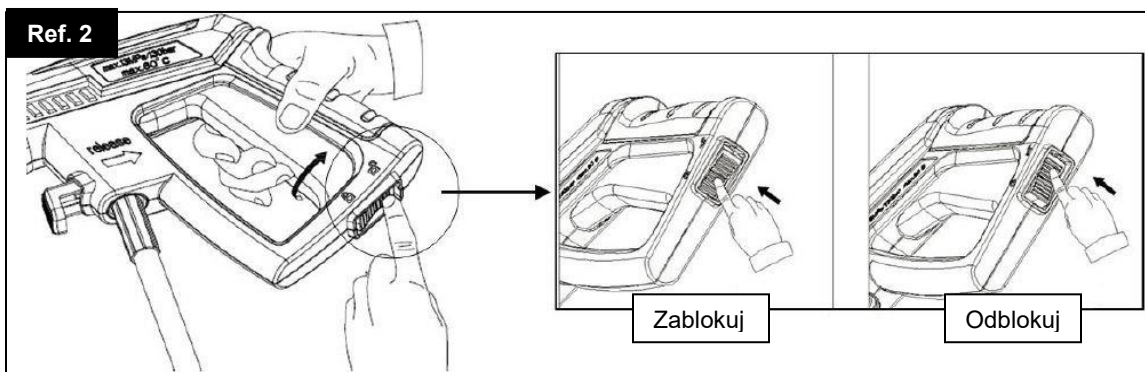

3. Trzymanie pistoletu

Podczas korzystania z myjki wysokociśnieniowej zaleca się trzymać pistolet w prawidłowy sposób — jedną ręką za uchwyt, a drugą za regulowaną dyszę natryskową.

4. Mycie z użyciem detergentu

a) Napełnij pojemnik odpowiednio dobranym detergentem lub środkiem czyszczącym, rozcieńczonym z wodą zgodnie z instrukcją podaną na opakowaniu. Następnie podłącz dyszę do lancy.

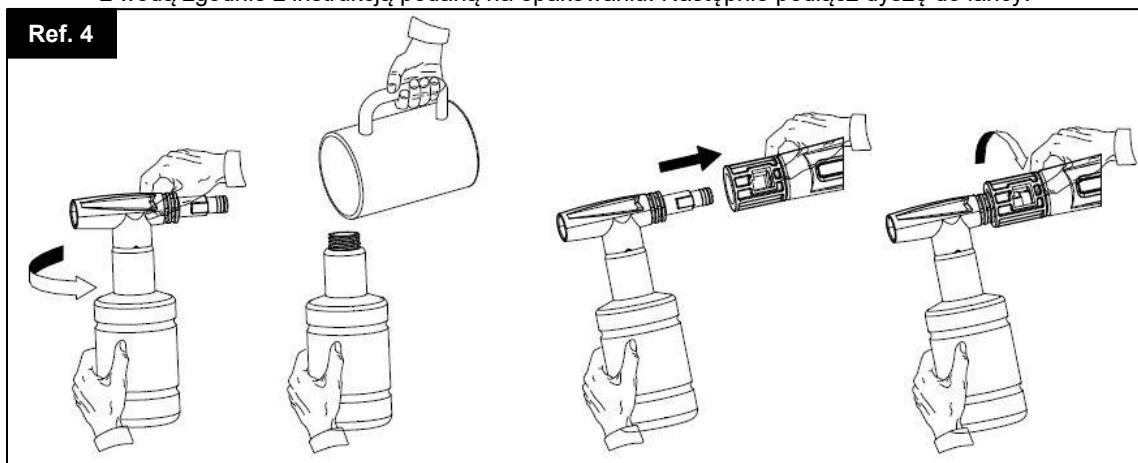

- b) Naciśnij spust lancy – detergent zacznie wypływać przez dyszę.
- c) Nałóż detergent tak, aby dokładnie pokrył czyszczoną powierzchnię.
- d) Pozostaw detergent na powierzchni na kilka minut. W tym czasie możesz użyć szczotki, aby delikatnie wyszorować mocno zabrudzone miejsca.
- e) Zmień dyszę na natryskową i splucz detergent z powierzchni.
- f) Czyszczenie po zakończeniu pracy: Zawsze przepuść przez butelkę z detergentem czystą wodę po zakończeniu mycia, aby wypłukać resztki środka czyszczącego z układu podawania detergentu. W razie potrzeby butelkę można odłączyć w tym procesie.

5. Umieszczanie akcesoriów na urządzeniu

Pistolet oraz akcesoria, takie jak wąż wysokociśnieniowy, należy umieścić na urządzeniu zgodnie z przedstawionym rysunkiem.

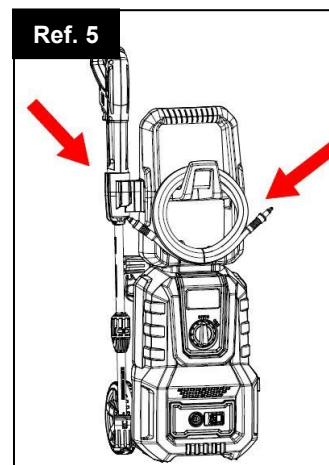

KONSERWACJA

Wszelkie czynności konserwacyjne niewymienione w tym rozdziale powinny być wykonywane przez autoryzowany punkt sprzedaży lub serwis. Urządzenie należy utrzymywać w czystości, aby powietrze mogło swobodnie przechodzić przez otwory wentylacyjne. Zaleca się czyszczenie urządzenia bezpośrednio po każdorazowym użyciu. Urządzenie należy czyścić wilgotną ściereczką z niewielką ilością mydła. Nie używać żadnych środków czyszczących ani rozpuszczalników; mogą one uszkodzić części urządzenia wykonane z tworzywa sztucznego. Po użyciu opłukać akcesoria do rozpylania detergentu. Oczyszczyć złącza z pyłu i piasku.



Ostrzeżenie:

Przed wykonaniem jakichkolwiek prac przy urządzeniu zawsze odłącz wtyczkę od gniazdka elektrycznego.

1. Czyszczenie filtra wlotu wody

Filtr wody znajduje się wewnątrz złączki wlotowej wody i powinien być regularnie czyszczony. Przepłucz go czystą wodą z kranu, a następnie umieść ponownie w złączce wlotowej.

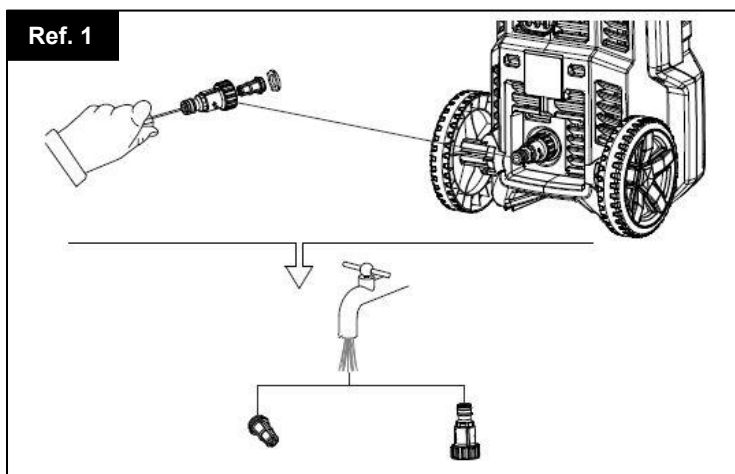

2. Czyszczenie dyszy

Używając dołączonego czyścika do końcówki dyszy (lub rozprostowanego spinacza biurowego), włóż drucik do otworu dyszy i poruszaj nim tam i z powrotem, aż zanieczyszczenia zostaną usunięte. Następnie przepłucz dyszę w przeciwnym kierunku strumieniem wody z węża ogrodowego, używając maksymalnego dostępnego ciśnienia (można użyć standardowej końcówki natryskowej lub przycisnąć kciukiem wylot węża, aby zwiększyć ciśnienie podczas płukania).

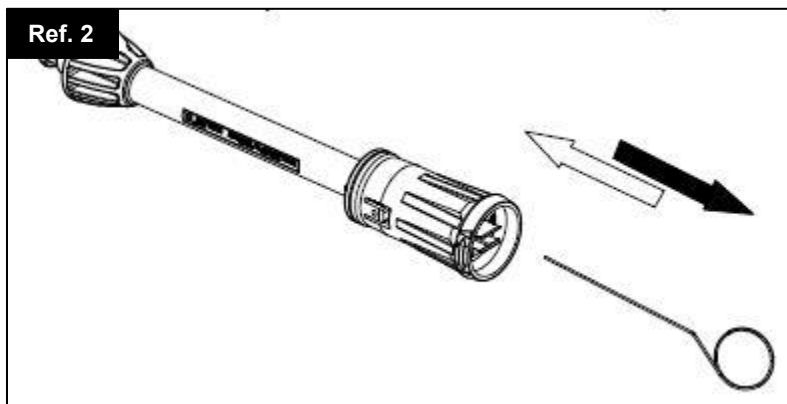

3. Czyszczenie otworów wentylacyjnych urządzenia
Urządzenie należy utrzymywać w czystości, aby powietrze chłodzące mogło swobodnie przepływać przez otwory wentylacyjne.
4. Smarowanie złączy
Aby zapewnić łatwe podłączenie i zapobiec wysychaniu pierścieni uszczelniających (o-ringów), złącza powinny być regularnie smarowane.

PRZECHOWYWANIE

1. Odłącz źródło wody, włącz myjkę ciśnieniową na kilka sekund, aż wypłynie pozostała woda, a następnie szybko ją wyłącz.
2. Odłącz urządzenie od zasilania elektrycznego.
3. Odłącz wąż wysokociśnieniowy oraz wąż ogrodowy (niedołączony do zestawu), a następnie zwiń wąż wysokociśnieniowy do przechowywania.
4. Przechowuj urządzenie w miejscu wolnym od mrozu, w temperaturze powyżej 0°C (32°F).

USUWANIE USTEREK

Mniejsze usterki można usunąć samodzielnie, korzystając z poniższych wskazówek.
W razie wątpliwości prosimy zwrócić się do autoryzowanego serwisu.



UWAGA: Przed przystąpieniem do wszelkich prac konserwacyjnych lub naprawczych wyłączyć urządzenie i wyjąć wtyczkę z gniazdka sieciowego.
Do wszelkich napraw i prac na podzespołach elektrycznych uprawniony jest jedynie autoryzowany serwis.

Objaw	Przyczyna	Zalecane działanie
Maszyna nie uruchamia się	Urządzenie niepodłączone Uszkodzone gniazdko Przepalony bezpiecznik	Podłącz urządzenie do zasilania Spróbuj w innym gniazdku Wymień bezpiecznik, wyłącz inne urządzenia
Ciśnienie niestabilne	Uszkodzony przedłużacz Pompa zasysa powietrze Zawory brudne, zużyte lub zablokowane Uszczelnienia pompy zużyte	Spróbuj bez użycia przedłużacza Sprawdź szczelność węży i połączeń Wyczyść lub wymień zawory, skontaktuj się z dystrybutorem Wyczyść lub wymień uszczelnienia, skontaktuj się z dystrybutorem
Maszyna zatrzymuje się	Przepalony bezpiecznik Nieprawidłowe napięcie zasilania Aktywacja czujnika termicznego	Wymień bezpiecznik, wyłącz inne urządzenia Sprawdź, czy napięcie odpowiada specyfikacji na tabliczce znamionowej Odczekaj 5 minut, aż urządzenie ostygnie
Bezpiecznik przepala się	Dysza częściowo zatkana Bezpiecznik o zbyt małej wartości Przedłużacz powoduje spadek napięcia	Wyczyść dyszę Zastosuj bezpiecznik o wartości większej niż pobór prądu urządzenia Spróbuj bez użycia przedłużacza
Maszyna pulsuje	Powietrze w wężu lub pompie Niedostateczny dopływ wody	Pozwól maszynie pracować przy otwartym spuszczeniu, aż ciśnienie się ustabilizuje Sprawdź, czy dopływ wody odpowiada wymaganiom urządzenia

Maszyna często uruchamia się i zatrzymuje	Dysza częściowo zatkana Filtr wody zatkany Wąż zagięty Wycieka spust pistoletu	Wyczyść dyszę Wyczyść filtr Rozprostuj wąż Skontaktuj się z najbliższym serwisem
Maszyna startuje, ale nie leci woda	Zużyte lub uszkodzone uszczelnienia zaworu spustu Pompa/wąż lub akcesorium zamrożone Brak dopływu wody Filtr wody zatkany Dysza zatkana	Wymień siedzenie/krażek/O-ring w zaworze spustu Odczekaj, aż urządzenie i akcesoria rozmrożą się Podłącz źródło wody Wyczyść filtr Wyczyść dyszę

SYMBOLE NA URZĄDZENIU

Etykiety na narzędziach i instrukcja obsługi mogą zawierać symbole. Oznaczenia te przedstawiają ważne informacje na temat wyrobu i sposobu użytkowania.



- znak CE



UWAGA: Przedstawiony symbol oznacza zakaz umieszczania zużytego sprzętu łącznie z innymi odpadami (z karą grzywny). Składniki niebezpieczne znajdujące się w sprzęcie elektrycznym i elektronicznym wpływają negatywnie na środowisko naturalne i zdrowie ludzi.

Gospodarstwo domowe powinno przyczyniać się do odzysku i ponownego użycia (recyklingu) zużytego sprzętu. W Polsce i w Europie tworzony jest lub już istnieje system zbierania zużytego sprzętu, w ramach którego wszystkie punkty sprzedaży ww. sprzętu mają obowiązek przyjmować zużyty sprzęt. Ponadto istnieją punkty zbiórki ww. sprzętu.



- przed uruchomieniem przeczytać instrukcję obsługi



- urządzenie posiada II klasę ochronności



- urządzenie nie nadaje się do podłączenia do przenośnej sieci wodociągowej

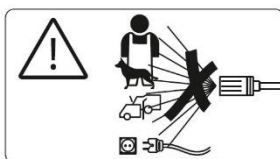

- nie wolno kierować strumienia na ludzi, zwierzęta, czynny osprzęt elektryczny ani samo urządzenie

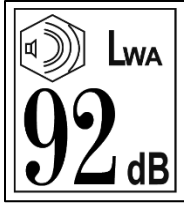

- gwarantowany poziom mocy akustycznej (LWA) wynosi 92 dB

PRODUCENT:

PROFIX Sp. z o.o. ul. Marywilska 34 , 03-228 Warszawa
prx@profix.com.pl

PROLINE®

Operating Manual

HIGH-PRESSURE CLEANER

Model: P20031

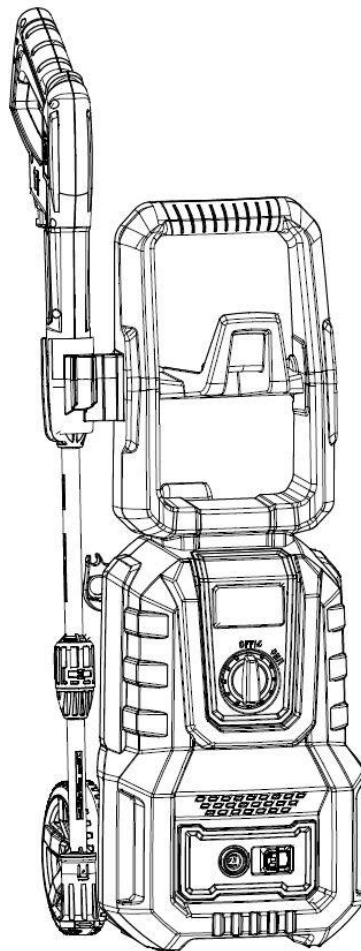

NOTE: Do not use the device without reading the operating instructions.

TECHNICAL DATA

PARAMETER	VALUE
Rated voltage	220 – 240 V
Rated frequency	50/60Hz
Rated power	1,600 W
Protection rating	IP X5
Class	II
Product Weight	6 kg
Sound pressure level (LpA) measurement tolerance K= 1.5 dB(A)	74.6 dB(A)
Sound power level (LwA) measurement tolerance K= 1.5 dB(A)	88.3 dB(A)
Guaranteed sound power level	92dB (A)
Vibration according to EN 60,335-2-79 (measurement tolerance K= 1.5 m/s ²) main bracket	2.089 m/s ²
Rated pressure	9 MPa
Permissible pressure	13 MPa
Nominal flow rate	6 l/min
Maximum flow	7 l/min
Maximum feed water pressure	1.2 MPa

The vibration level quoted is representative of the basic applications of the unit. If the unit is used for other applications or with other work tools, and if it is sufficiently maintained, the vibration level may deviate from that specified. The reasons explained above may result in higher exposure to vibration during operation. Additional safety precautions are required to protect the operator from the effects of exposure to vibration and may include: maintenance of the power tool and its working bits, keeping hands at a comfortable temperature, and planning the sequence of operating steps.

The declared total vibration value and declared noise emission values were measured according to a standard test method.

Component set

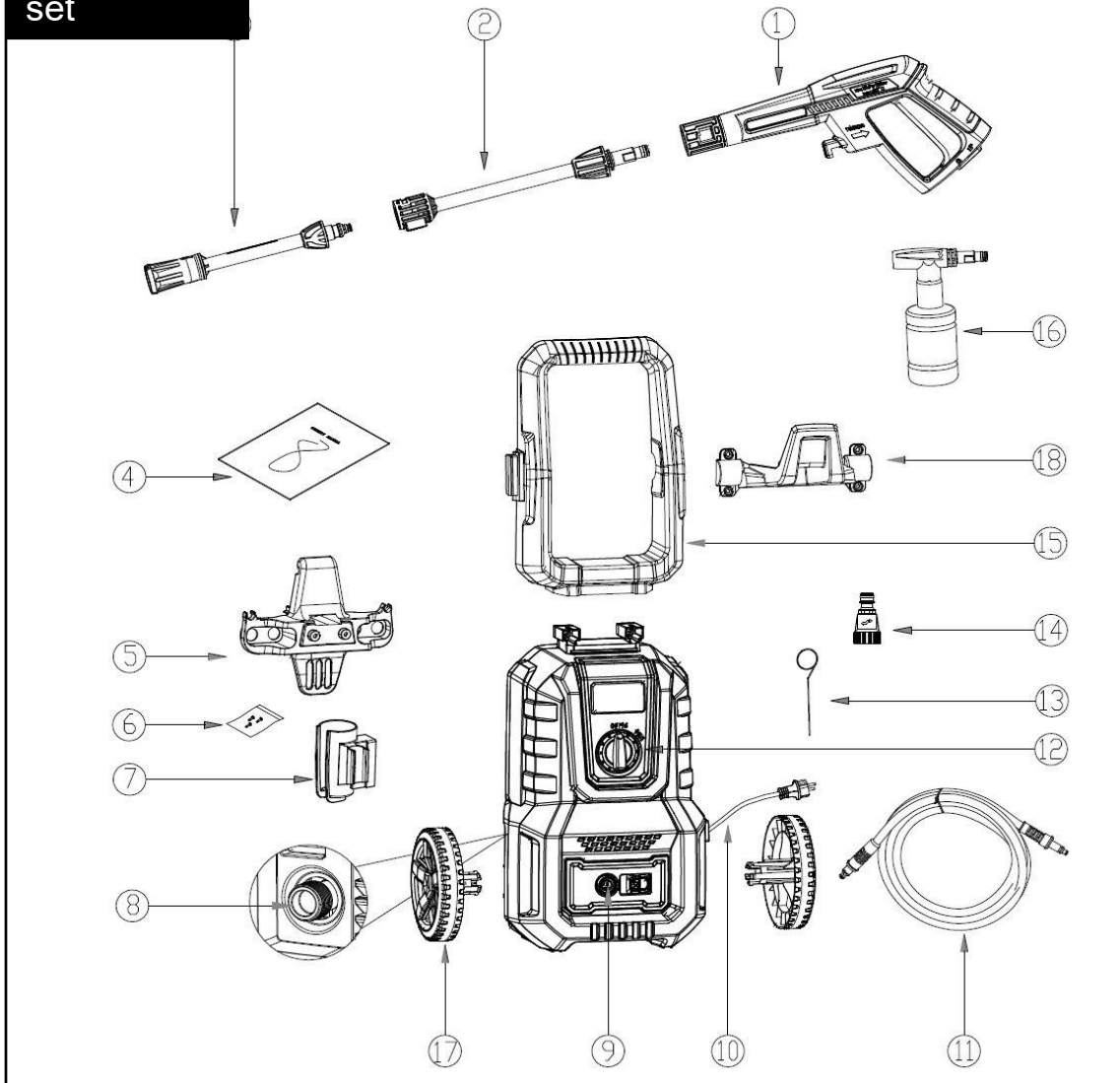

1. Gun
2. Lance extension
3. Adjustable nozzle
4. Operation manual
5. Hook
6. Screw set (packaging with screws)
7. Gun holder
8. Water supply socket
9. Water outlet socket
10. Power cord
11. High-pressure hose
12. ON/OFF switch
13. Cleaning pin (cleaning needle)
14. Water inlet connector
15. Handle / handle
16. Detergent bottle (soap/liquid container)
17. Wheels
18. Hose holder



BEFORE USING, READ THIS INSTRUCTIONS.

Keep the manual for possible future use or for the next user.

It is important to know how to stop the unit immediately and relieve the pressure. Be sure to familiarise yourself thoroughly with the controls.



WARNING! Read all safety warnings marked with the symbol below and all safety instructions for use. Failure to comply with the following safety warnings and safety instructions may result in electrocution, fire and/or serious injury.

IMPORTANT SAFETY INSTRUCTIONS

Electrical safety

- a) Before each use, check that the power cord or plug is not damaged. Do not use the product with a damaged power cord or its plug. If the power cord is damaged, have it replaced immediately by an authorised service centre or qualified personnel to avoid danger.
- b) The unit has a Class II protection rating - it is double insulated and cannot be earthed.
- c) Only use extension cords that are designed for outdoor use. Always unwind the extension cord completely from the cable drum to prevent the cord from overheating.
- d) Only use extension cords that are rated for a supply voltage no less than the rated voltage of the appliance. Inadequate extension cords can be dangerous.
Do not use damaged extension cords. Check the extender before use and replace it if it is damaged.
- e) All conductive parts in the working area of the unit must be protected from gushing water. The connection of the power cable and extension cable must not lie in water. The plug and socket of the extension cable used must be watertight.
- f) To reduce the risk of electric shock, do not start or operate the machine in rain or stormy weather. If water enters the unit, the risk of electric shock increases.
- g) Never touch the plug or socket with wet hands.
- h) Do not strain the connection cables. Never use the connection cable to carry, drag the appliance or pull the plug from the socket. Keep the power cord away from heat, oils, sharp edges or moving parts. Damaged or tangled power cords increase the risk of electrocution.
- i) The connection to the power supply must be made by a qualified electrician and must comply with IEC 60,364-1.
- j) It is recommended that the appliance be connected to an electrical supply equipped with a residual current device (RCD) with a cut-off current of 30 mA or less

Workplace Safety

- a) The workplace should be kept tidy and well lit. Clutter and poor light invite accidents.
- b) Do not use the unit in explosive environments created by flammable liquids, gases or dust. When using in hazardous areas (e.g. petrol stations), the relevant safety regulations must be observed.
- c) Explosion hazard! Do not spray flammable liquids. These include, for example, petrol, paint solvent or heating oil. The mist created during spraying is flammable, explosive and poisonous.
- d) Pressurized water spray can be dangerous if used improperly..
The jet must not be directed at people, animals, active electrical equipment or the appliance itself.
- e) Do not use the appliance if other people are within range unless they are wearing protective clothing.
- f) Do not start or operate the machine in a place that is too cold to prevent the machine from freezing.
- g) Do not spray-clean items containing materials harmful to health , e.g. asbestos.
- h) Washing which generates waste water containing oil, e.g. washing the engine or the floor of a car, is only permitted in car washes equipped with an oil separator.

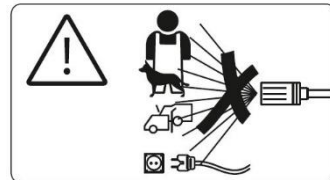

- i) The work area should have adequate drainage (drainage) to reduce the risk of falling due to slippery surfaces.

Personal safety

- a) High-pressure cleaners must not be used by children or untrained personnel.
- b) The appliance may be used by persons with reduced physical, sensory or mental abilities or lacking experience and knowledge, provided they are supervised or have been instructed in the safe use of the appliance and understand the risks involved.
- c) It is important to be foresighted, watch what you are doing and be sensible when using the device. Do not use the product when you are tired or under the influence of alcohol, medication, or drugs. A brief moment of distraction during operation of this product may result in severe injury.
- d) The user is obliged to use the device in accordance with its intended purpose. Do not direct the spray at yourself or others to clean clothes or footwear.
- e) Appropriate protective clothing should be worn to protect against splashing water or dirt. Always wear safety goggles and ear protection.
- f) Do not use the pressure washer from a ladder, scaffolding or other unstable positions. Do not lean too far. Keep a balanced posture on both feet at all times. This will enable better control of the device in unpredictable situations.
- g) Wear hearing protection when working
- h) It is forbidden to use the device under the influence of alcohol or other intoxicants
- i) The high-pressure hose may leak as a result of wear, misuse, kinking, etc. Do not use a damaged hose.
- j) Do not use the pressure washer in areas where flammable materials, fumes or dust are present.
- k) Do not operate the appliance with damaged or missing parts, or without a protective casing or covers
- l) The high-pressure hose should be connected to the pressure washer and spray gun when the system is under pressure. Disconnecting the hose when the unit is under pressure can cause injury.
- m) Due to the danger of recoil force when opening the gun trigger and grip the lances firmly with two hands
- n) When moving the unit, use the carrying handle

Proper use and care of the device

- a) This appliance has been designed for use with cleaning products supplied or recommended by the manufacturer. The use of other cleaning agents or chemicals may adversely affect the safety of the machine. Never feed the washer with solvents, acids, acetone as these are aggressive to the materials used in the machine.
- b) Some chemicals or detergents can be harmful if inhaled or swallowed, causing serious injury. Refer to the warnings provided by the detergent manufacturer. Use a respirator or mask whenever there is a risk of inhaling vapours. Refer to the instructions supplied with the mask to ensure that the mask will provide the necessary protection against the inhalation of harmful fumes.
- c) Do not use the unit at temperatures below 5 degrees C.
- d) High-pressure hoses, fittings and couplings are important for the safety of the equipment. Use only high-pressure hoses, fittings and couplings recommended by the manufacturer.
- e) Do not use the appliance if the power cord or important parts of the appliance , e.g. safety devices, pressure hoses, spray gun, are damaged.
- f) To ensure the safety of the appliance, original spare parts from the manufacturer or approved by the manufacturer must be used.
- g) NEVER LEAVE THE WASHER UNATTENDED. When not in use for long periods of time, switch off the appliance using the main switch or remove the plug from the socket.
- h) Never run the pressure washer without a water supply. Starting the unit without a water supply will cause irreparable damage to the unit.

- i) When the appliance is operating, a constant supply of water must be maintained. Without water circulation, damage to the machine can occur.
- j) Ensure that the water used for the pressure washer is not dirty, sandy or contains corrosive chemicals.
- k) Water that has passed through the device is considered unfit for drinking.
- l) Overload protection If the nozzle becomes clogged or the high-pressure hose becomes entangled, the overload protection activates automatically and the unit is switched off. Once the fault has been rectified, the unit should be switched on again.

Repair

- a) Guarantee and post-guarantee repairs of its equipment are carried out by PROFIX, which guarantees the highest quality of repairs and the use of original spare parts.
- b) If the integrated power cord is damaged, have it replaced by the manufacturer, a professional repair service, or a qualified professional to avoid hazards.
- c) NO MODIFICATIONS MAY BE MADE TO ANY PART OF THE APPLIANCE!

PURPOSE OF THE DEVICE:

- a) The pressure washer is a high-pressure cleaning device designed exclusively for domestic use for cleaning tools, machinery, vehicles, buildings, facades, terraces, garden tools, etc. using a high-pressure water jet (with added cleaning agents if necessary).
- b) CAUTION! High-pressure water flow can damage the work surface if not selected correctly!
- c) Operation should take place at temperatures between +5 and +50 degrees Celsius.
- d) This unit is designed only to use clean water for cleaning. Do not use dirty water, containing sand or chemicals, as these may cause the unit to wear out more quickly.
- e) Any use of the washer which is not in accordance with the intended use specified above is prohibited and will void the warranty and the manufacturer's liability for any resulting damage.
- f) Intended use also includes observing the safety instructions and the installation and operating instructions in the operating instructions. Persons who operate and maintain the appliance must familiarise themselves with these instructions, and they must be instructed in the possible dangers.
- g) In addition to this, the applicable regulations on accident prevention (OSH) must be observed as closely as possible.
- h) Other general principles from occupational health and safety technology should be followed.
- i) Any modification or alteration of the product by its user will release the manufacturer from any and all liability for the resulting injury and damage.
- j) Correct use of the washer also applies to maintenance, storage, transport and repair.
- k) The washer may only be repaired at service centres designated by the manufacturer. Corded power tools should only be repaired by authorised professionals.

PREPARATION:

The washer supplied in the package is partially assembled. After unpacking, remove the washer and all components from the box. Check that all components are in the packaging and that nothing is damaged. If accessories are found to be missing or damaged in transit, please contact your distributor.

Assemble the unassembled components as instructed.

CAUTION: Keep foil packaging away from children. There is a danger of suffocation.

INSTALLATION:

NOTE: Always ensure that the pressure washer is switched off and disconnected from the mains before you start to assemble the unit.

1. Connect the gun, lance extension and adjustable nozzle.

a) Attach the central lance extension to the gun.

Caution: When assembling, align the two splines on the lance with the grooves on the gun.

b) Attach the adjustable nozzle to the centre extension of the lance.

Note: When assembling, align the groove on the front lance with the groove on the centre lance extension while holding down the button.

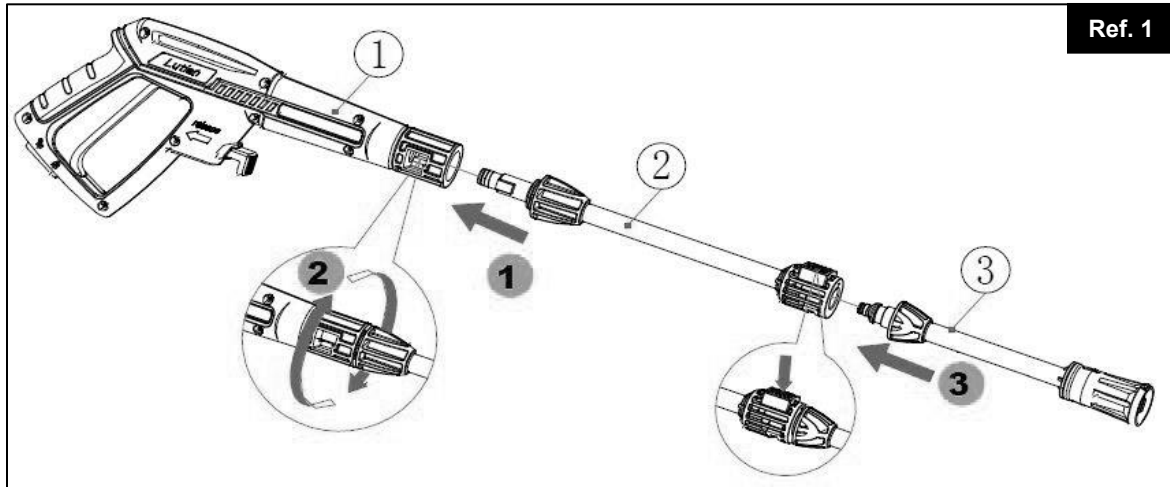

2. Installation of the transport handle.

Screw the bracket firmly to the main unit (using the screws provided).

Caution: The screws are packaged with the instructions - please find them after unpacking.

3. Installation of a high-pressure hose holder.

Screw the bracket firmly to the main unit (using the screws provided).

Caution: The screws are packaged with the instructions - please find them after unpacking.

4. Fit the gun mount and wheels.

The wheels and pistol grip should be installed by means of their clamping (snaps), respectively, to the main unit of the machine and its transport handle (fig. below).

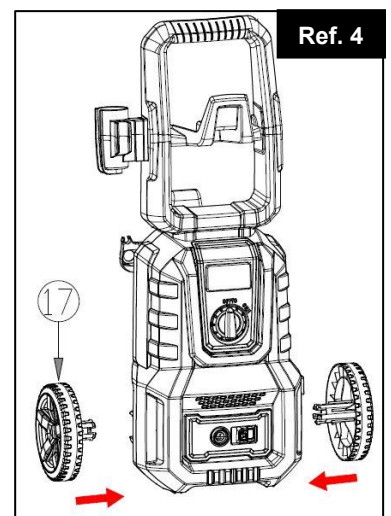
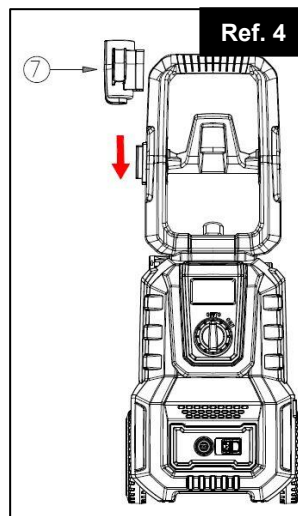
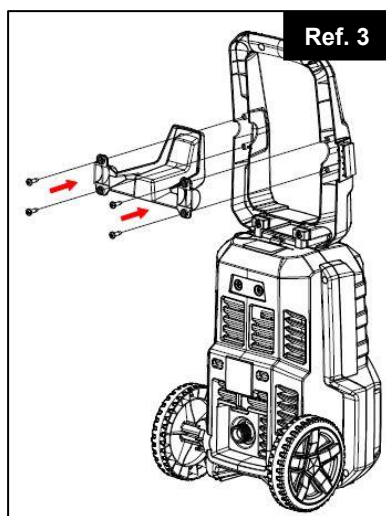
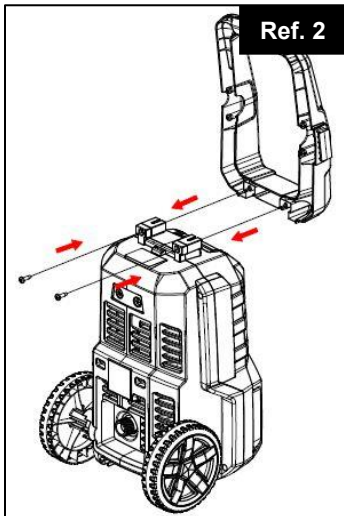

5. Connecting and disconnecting the high-pressure hose

Connect one end of the high-pressure hose to the pressurised water outlet on the machine and the other end to the lance.

Caution: Once the hose is connected, check the connection by gently pulling on the hose to make sure it is secure. Press the lock button and pull to disconnect the high-pressure hose.

To make it easier to disconnect the hose, press the trigger to drain the lance when you have finished work and set the switch to the "OFF/O" position.

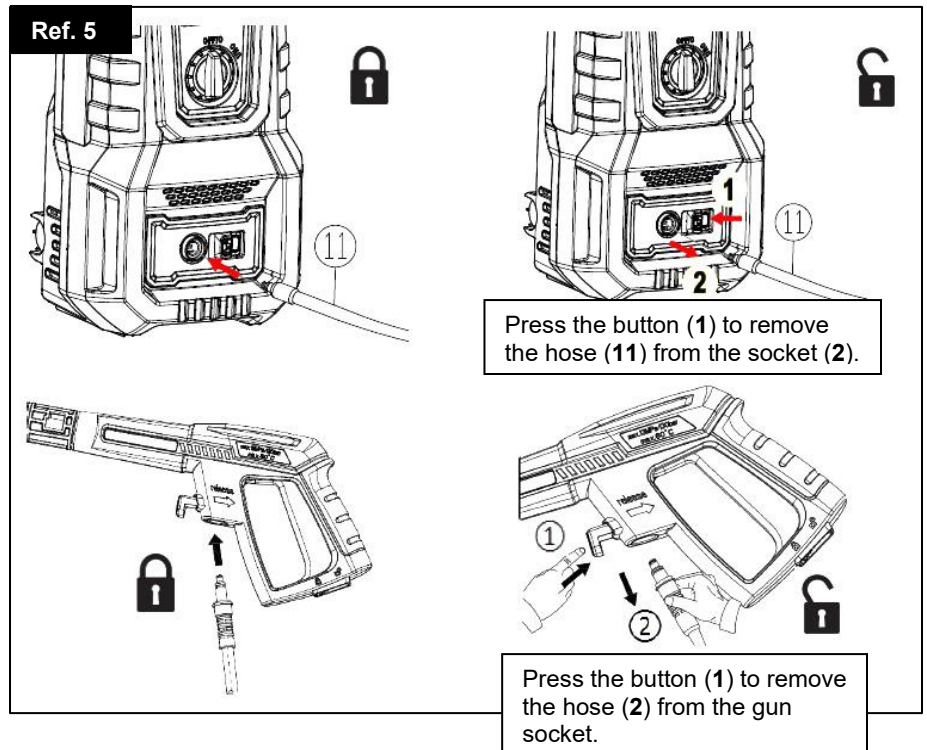

6. Connecting a garden hose.

Remove the plastic plug from the unit's water inlet pipe and screw the inlet fitting onto the inlet pipe. Then connect one end of the garden hose (not included) to the inlet fitting and the other end to the water source.

NOTE: The unit is DESIGNED for use at temperatures above 0°C.

NOTE: The garden hose must not be damaged or leaking. The internal diameter of the hose must not be less than 1/2 inch and its length greater than 8 m.

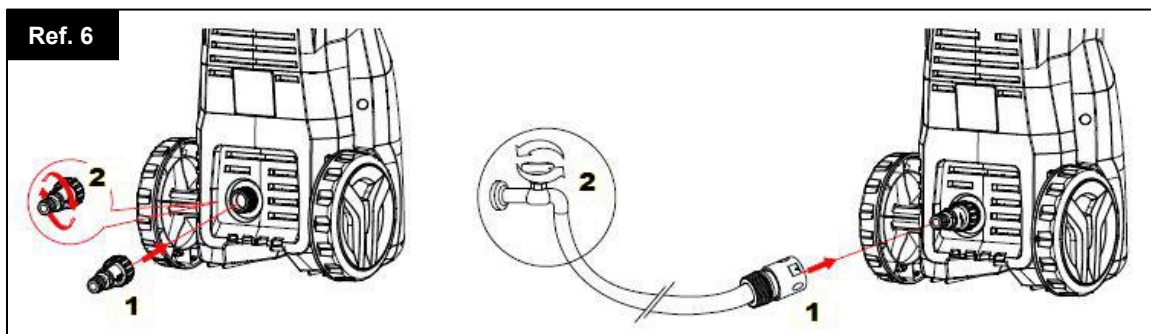

7. Connect to a power source.

Insert the plug of the pressure washer into an electrical socket.

MACHINE OPERATION



WARNING: During operation, the unit must be placed on a stable, level surface - stability must be ensured to avoid accidents or damage.

CAUTION: The high-pressure hose must not be twisted or form loops.

CAUTION: This unit is designed for cold water operation only. Do not use hot water in this pressure washer!

Start-up and operation:

1. Turn on the water supply. Press the trigger of the gun for about 1 minute until low-pressure water starts to flow out - this will allow the air to be removed from the unit.
2. Set the switch to the "ON/I" position, then press the trigger.



Caution: Make sure the lock switch is in the "unlocked" position (see below) before pressing the trigger.

Warning: Do not run the unit without the water supply connected and switched on, as this can damage the high-pressure seals and shorten the life of the pump.

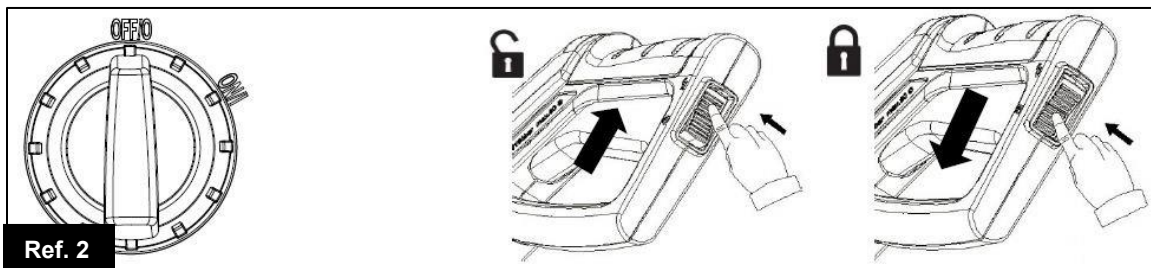

3. Cleaning

Press the trigger - high-pressure water will start to flow out of the lance. You can turn the nozzle adjustment ring to change the jet from a wide fan (Figure 1) to a focused spot spray (Figure 2).

Warning: It is forbidden to use the device in an inverted position during operation.

Note: Start cleaning by holding the nozzle 30-60 cm away from the surface and approach it carefully until you get the right distance - too close a jet can damage the surface.

Warning: Do not connect the appliance to water sources that are dirty, rusty, cloudy or corrosive (including window fluids, fertilisers or chemicals).

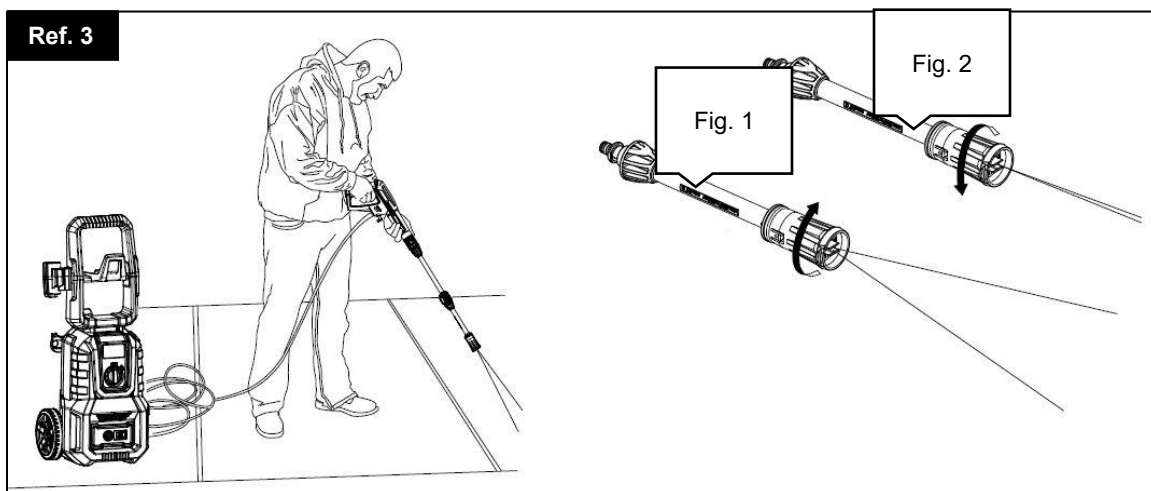

4. When you are finished, release the drain and turn the switch to the 'O' position, then turn off the water supply.



Caution: When the unit is not in use, make sure the lock switch is in the "locked" position.
Caution: Using the pressure washer after the water supply has been turned off can cause serious damage to the pump and/or motor.
Warning: Never disconnect the hose from the unit when the system is under pressure. To reduce the pressure, switch off the engine, turn off the water supply and press the gun trigger 2-3 times.

5. Disconnect the power cord from the electrical outlet.

Warning: Check that the voltage and frequency of the power supply correspond to the values indicated on the unit's rating plate. The appliance should only be connected to the mains via a safety switch (max. 30 mA), which cuts off the current supply in the event of a short circuit.

INFORMATION ON USE

1. Pressure relief valve and/or pressure limiting valve

Warning:

The safety valve settings must not be tampered with or adjusted.

The safety valve also acts as a pressure limiting valve. When the gun trigger is released, the valve opens and the pressure switch automatically shuts down the unit.

If the gun nozzle is blocked, the pressure in the unit will rise - the safety valve will then open, the pressure switch will operate and the unit will automatically shut down. In this case, the nozzle can be cleaned with a needle according to the instructions below.

2. Pistol safety button

To start work, the operator must press the unlock button and then the gun trigger to start the water jet. When the trigger is released, it automatically returns to the off position.

During breaks in operation or when the washer is not in use, press the lock button to prevent the high-pressure jet from being accidentally activated.

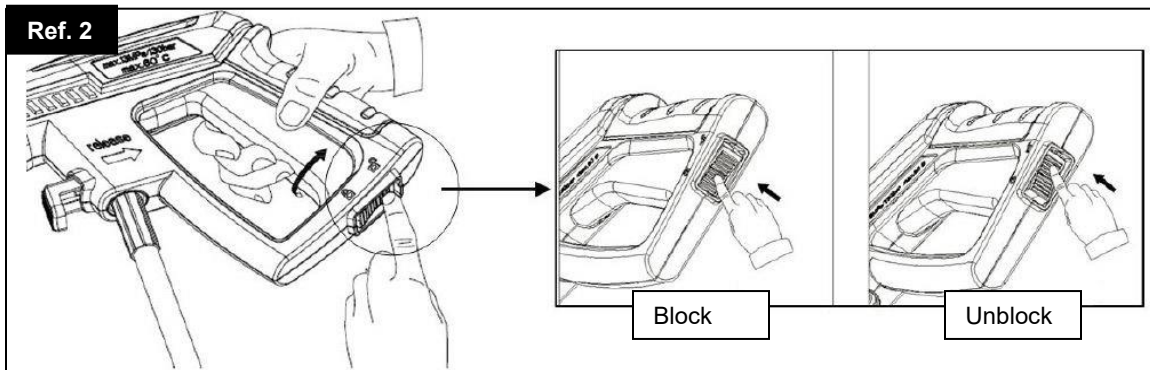

3. Holding the gun

When using the high-pressure cleaner, it is advisable to hold the gun in the correct way - with one hand by the handle and the other by the adjustable spray nozzle.

4. Washing with detergent

a) Fill the container with an appropriately sized detergent or cleaner, diluted with water according to the instructions on the packaging. Then connect the nozzle to the lance.

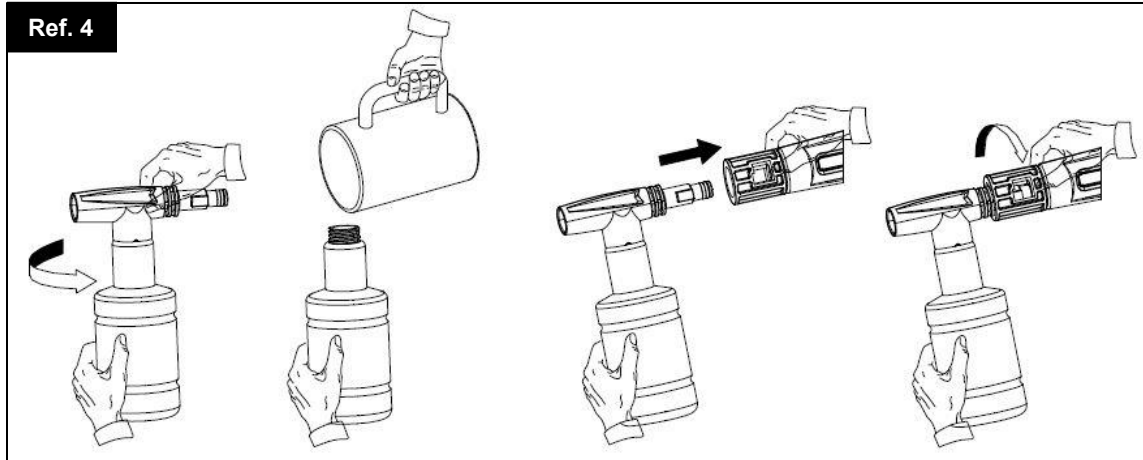

- b) Press the lance trigger - detergent will start to flow out through the nozzle.
- c) Apply the detergent so that it thoroughly covers the surface to be cleaned.
- d) Leave the detergent on the surface for a few minutes. During this time, you can use a brush to gently scrub the heavily soiled areas.
- e) Change to a spray nozzle and rinse the detergent off the surface.
- f) Cleaning after work: Always run clean water through the detergent bottle after cleaning to rinse any residual detergent from the detergent delivery system. If necessary, the bottle can be detached in the process.

5. Placing accessories on the device
Place the gun and accessories, such as the high-pressure hose, on the unit as shown.

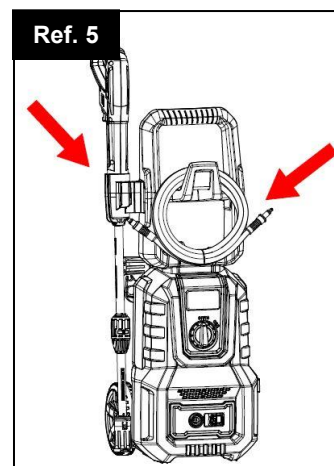

MAINTENANCE

Any maintenance not listed in this section should be carried out by an authorised dealer or service centre. Keep the unit clean so that air can pass freely through the vents. It is recommended to clean the product immediately after every use. Clean the unit with a damp cloth and a little soap. Do not use any cleaning agents or solvents; these may damage the plastic parts of the unit. Rinse the detergent spray accessories after use. Clean joints of dust and sand.



Warning:
Always disconnect the plug from the electrical socket before carrying out any work on the appliance.

1. Cleaning the water inlet filter

The water filter is located inside the water inlet fitting and should be cleaned regularly. Rinse it with clean tap water and then place it back in the inlet fitting.

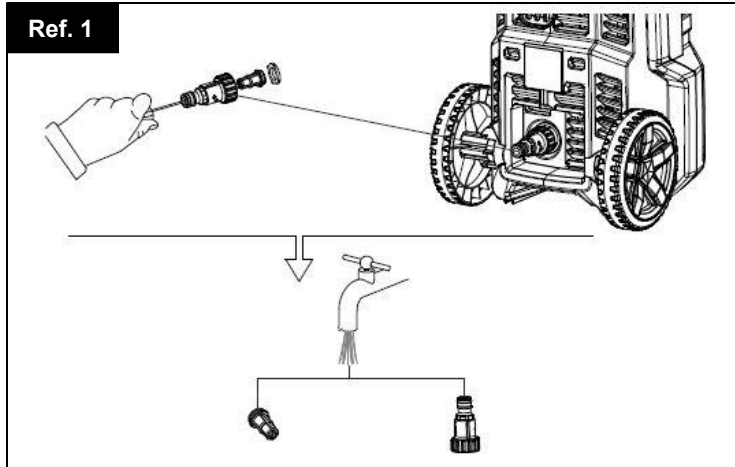

2. Nozzle cleaning
Using the supplied nozzle tip cleaner (or a straightened paperclip), insert the wire into the nozzle opening and move it back and forth until the dirt is removed.
Then flush the nozzle in the opposite direction with a jet of water from the garden hose, using the maximum pressure available (you can use a standard spray tip or press the hose outlet with your thumb to increase the pressure while flushing).

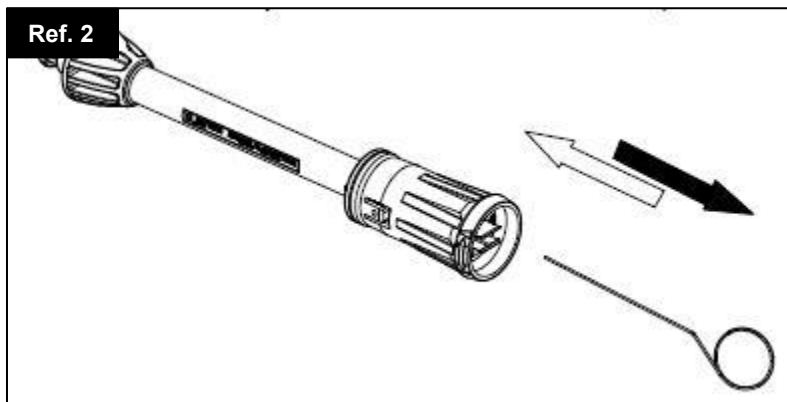

3. Cleaning the ventilation openings of the appliance
Keep the unit clean so that cooling air can flow freely through the vents.
4. Lubrication of connectors
To ensure easy connection and to prevent the sealing rings (O-rings) from drying out, the connectors should be lubricated regularly.

STORAGE

1. Disconnect the water source, switch on the pressure washer for a few seconds until the remaining water flows out, then quickly switch it off.
2. Disconnect the appliance from the electricity supply.
3. Disconnect the high-pressure hose and garden hose (not included), then roll up the high-pressure hose for storage.
4. Store the unit in a frost-free place at temperatures above 0°C (32°F).

TROUBLESHOOTING

Smaller faults can be remedied yourself using the following tips.
If in doubt, please contact an authorised service centre.

CAUTION: Before carrying out any maintenance or repair work, switch off the appliance and remove the plug from the mains socket.
Only an authorised service centre is authorised to carry out any repairs or work on electrical components.

Symptom	Cause	Recommended action
The machine does not start	Device not connected	Connect the device to a power supply network
	Damaged socket	Try a different socket
	Blown fuse	Replace fuse, switch off other devices
Unstable pressure	Defective extension cable	Try without using an extension cable
	The pump draws in air	Check hoses and connections for leaks
	Dirty, worn or blocked valves	Clean or replace valves, contact your distributor
The machine stops	Pump seals worn	Clean or replace seals, contact your distributor
	Blown fuse	Replace fuse, switch off other devices
	Incorrect supply voltage	Check that the voltage corresponds to the specifications on the nameplate
Fuse blows	Activation of the thermal sensor	Wait 5 minutes for the unit to cool down
	Nozzle partially blocked	Clean the nozzle
	Fuse of too small a value	Use a fuse with a value higher than the current consumption of the device
The machine pulses	Extension cable causes voltage drop	Try without using an extension cable
	Air in the hose or pump	Let the machine run with the trigger open until the pressure stabilises
	Insufficient water supply	Check that the water supply corresponds to the requirements of the appliance
The machine starts and stops frequently	Nozzle partially blocked	Clean the nozzle
	Water filter clogged	Clean the filter
	Bent hose	Straighten the hose
Machine takes off but no water flies	Leaking gun trigger	Contact your nearest service centre
	Worn or damaged drain valve seals	Replace seat/circle/O-ring in drain valve
	Pump/hose or accessory frozen	Allow the appliance and accessories to defrost
	No water supply	Connect the water source
	Water filter clogged	Clean the filter
	Nozzle clogged	Clean the nozzle

SYMBOLS ON THE DEVICE

Labels on tools and the instruction manual may contain symbols. These signs present important information about the product and how to use it.



- CE mark



CAUTION: The symbol shown indicates the prohibition of placing waste equipment together with other waste (with a fine). Hazardous components in electrical and electronic equipment are detrimental to the environment and human health.

You as the consumer should contribute to recovery and recycling of waste equipment. A waste electrical and electronic equipment collection system is being developed or already exists in Poland and Europe, in which all resellers of such equipment are required by law to receive waste equipment. Waste electrical and electronic equipment collectors also exist.



- read the operating instructions before starting up



- the device is of protection class II



- the appliance is not suitable for connection to a portable water supply system

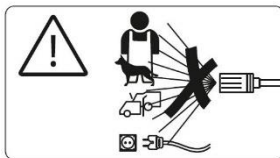

- do not point the jet at people, animals, live electrical equipment or the appliance itself

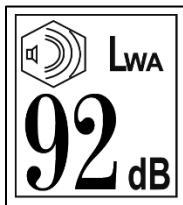

- the guaranteed sound power level (LWA) is 92 dB

MANUFACTURER:

PROFIX Sp. z o.o. ul. Marywilska 34, 03-228 Warszawa (Warsaw)
prx@profix.com.pl

PROLINE®

Instrucțiuni de utilizare

CURĂȚĂTOR DE ÎNALTĂ PRESIUNE

Model: P20031

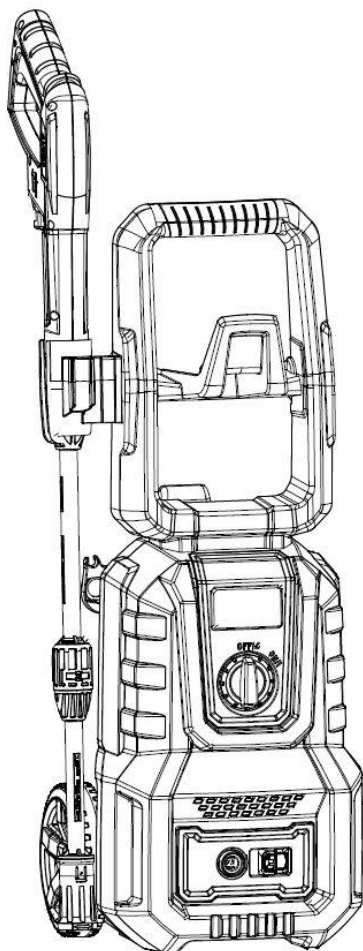

AVERTISMENT: Nu utilizați dispozitivul fără a citi instrucțiunile de utilizare.

DATE TEHNICE

PARAMETRU	VALOAREA
Tensiune nominală	220 - 240V
Frecvență nominală	50/60Hz
Putere nominală	1.600 W
Clasă de protecție	IP X5
Clasa	II
Greutate	6 kg
Toleranța de măsurare a nivelului de presiune acustică (LpA) K= 1,5 dB(A)	74,6 dB(A)
Toleranța de măsurare a nivelului de putere acustică (LwA) K= 1,5 dB(A)	88,3 dB(A)
Nivelul de putere acustică garantat	92 dB (A)
Vibrații în conformitate cu EN 60.335-2-79 (toleranță de măsurare K= 1,5 m/s ²) suport principal	2,089 m/s ²
Presiune nominală	9 MPa
Presiune admisibilă	13 MPa
Debit nominal	6 l/min
Debit maxim	7 l/min
Presiunea maximă a apei de alimentare	1,2 MPa

Nivelul de vibrații indicat este reprezentativ pentru aplicațiile de bază ale unității. Dacă unitatea este utilizată pentru alte aplicații sau cu alte unelte de lucru și dacă este întreținută suficient, nivelul vibrațiilor se poate abate de la cel specificat. Motivele prezentate mai sus pot duce la creșterea expunerii la vibrații pe parcursul orelor de lucru. Trebuie înstituite măsuri de siguranță suplimentare pentru a proteja operatorul de efectele expunerii la vibrații, de exemplu, întreținerea sculei electrice și a uneltelor de lucru, asigurarea unei temperaturi adecvate a mâinilor, stabilirea unei secvențe a operațiunilor de lucru. Valoarea totală declarată a vibrațiilor și valorile declarate ale emisiilor de zgomot au fost măsurate în conformitate cu o metodă de testare standard.



Înainte de utilizare, citiți acest INSTRUCȚIUNI.

Păstrați manualul pentru o eventuală utilizare viitoare sau pentru următorul utilizator. Este important să știți cum să opriți imediat unitatea și să reduceți presiunea. Asigurați-vă că vă familiarizați temeinic cu comenzile.



AVERTISMENT! Citiți toate avertismentele de siguranță marcate cu simbolul și toate instrucțiunile de siguranță pentru utilizare. Nerespectarea următoarelor avertismente și instrucțiuni de siguranță poate duce la șocuri electrice, incendii și/sau vătămări grave.

INSTRUCȚIUNI IMPORTANTE DE SIGURANȚĂ

Siguranța electrică

- a) Înainte de fiecare utilizare, verificați dacă cablul de alimentare sau ștecherul nu este deteriorat. Nu utilizați dispozitivul cu un cablu sau o fișă deteriorate. În cazul deteriorării cablului de alimentare, acesta trebuie înlocuit imediat de un centru de service autorizat sau de o persoană calificată pentru a evita orice pericol.
- b) Unitatea este protejată clasa II - este dublu izolată și nu poate fi pusă la pământ.
- c) Utilizați numai prelungitoare care sunt proiectate pentru utilizare în exterior. Desfășurați întotdeauna cablul prelungitor complet din rola de cablu pentru a preveni supraîncălzirea cablului.
- d) Utilizați numai cabluri prelungitoare care sunt proiectate pentru o tensiune de alimentare nu mai mică decât tensiunea nominală a aparatului. Cablurile prelungitoare neadecvate pot fi periculoase.
Nu utilizați cabluri prelungitoare deteriorate. Verificați prelungitorul înainte de utilizare și înlocuiți-l dacă este deteriorat.
- e) Toate părțile conductoare din zona de lucru a unității trebuie protejate de jeturile de apă. Conexiunea cablului de alimentare și a cablului prelungitor nu trebuie să se afle în apă. Ștecherul și priza cablului prelungitor utilizat trebuie să fie impermeabile.
- f) Pentru a reduce riscul de electrocutare, nu porniți și nu puneți în funcțiune mașina în condiții de ploaie sau furtună. Dacă apa pătrunde în unitate, riscul de șoc electric crește.
- g) Nu atingeți niciodată ștecherul sau priza cu mâinile ude.
- h) Nu tensionați cablurile de conectare. Nu utilizați niciodată cablul de conectare pentru a transporta, a trage aparatul sau a scoate ștecherul din priză. Țineți cablul de conectare departe de surse de căldură, uleiuri, margini ascuțite sau piese în mișcare. Firele de conectare deteriorate sau încălcite cresc riscul de șoc electric.
- i) Conexiunea la sursa de alimentare trebuie efectuată de un electrician calificat și trebuie să fie în conformitate cu IEC 60.364-1.
- j) Se recomandă ca aparatul să fie conectat la o sursă de alimentare electrică echipată cu un dispozitiv de curent rezidual (RCD) cu un curent de deconectare de 30 mA sau mai mic

Siguranța la locul de muncă

- a) Locul de muncă trebuie să fie ordonat și bine iluminat. Dezordinea și iluminatul insuficient contribuie la accidente.
- b) Nu utilizați unitatea în medii explozive create de lichide inflamabile, gaze sau praf. La utilizarea în zone periculoase (de ex. benzinării), trebuie respectate reglementările de siguranță relevante.
- c) Pericol de explozie! Nu pulverizați lichide inflamabile. Acestea includ, de exemplu, benzina, solvenții pentru vopsele sau uleiul de încălzire. Ceața creată în timpul pulverizării este inflamabilă, explozivă și otrăvitoare.

- d) Apă sub presiune pulverizată poate fi periculoasă dacă este utilizată necorespunzător.. Jetul nu trebuie să fie îndreptat spre oameni, animale, echipamente electrice active sau spre aparatul în sine.
- e) Nu utilizați aparatul dacă alte persoane se află în raza de acțiune, cu excepția cazului în care acestea poartă îmbrăcăminte de protecție.
- f) Nu porniți sau folosiți mașina într-un loc prea rece pentru a preveni înghețarea mașinii.
- g) Nu curățați prin pulverizare obiecte care conțin materiale nocive pentru sănătate , de exemplu azbest.
- h) Spălarea care generează ape reziduale care conțin ulei, de exemplu spălarea motorului sau a podelei unei mașini, este permisă numai în spălătoriile auto echipate cu un separator de ulei.
- i) Zona de lucru trebuie să aibă un drenaj adecvat (drenaj) pentru a reduce riscul de cădere din cauza suprafețelor alunecoase.

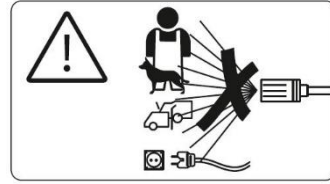

Siguranța personală

- a) Aparatele de curățat de înaltă presiune nu trebuie utilizate de copii sau de personal neinstruit.
- b) Aparatul poate fi utilizat de persoane cu abilități fizice, senzoriale sau mentale reduse sau fără experiență și cunoștințe, cu condiția ca acestea să fie supravegheate sau să fi fost instruite cu privire la utilizarea în siguranță a aparatului și să înțeleagă riscurile implicate.
- c) Este important să fiți prevăzător, să urmăriți ceea ce faceți și să fiți rezonabil atunci când utilizați dispozitivul. Nu utilizați dispozitivul atunci când sunteți obosit sau sub influența drogurilor, alcoolului sau medicamentelor. O clipă de neatenție în timpul lucrului poate cauza vătămări corporale grave.
- d) Utilizatorul este obligat să utilizeze dispozitivul în conformitate cu destinația sa. Nu îndreptați spray-ul spre dumneavoastră sau spre alte persoane pentru a curăța hainele sau încălțăminte.
- e) Trebuie purtată îmbrăcăminte de protecție adecvată pentru a proteja împotriva stropirii cu apă sau murdărie. Purtați întotdeauna ochelari de protecție și protecție pentru urechi.
- f) Nu utilizați aparatul de spălat cu presiune de pe o scară, schelă sau din alte poziții instabile. Nu vă aplecați prea mult. Stați mereu în picioare cu încredere și mențineți-vă echilibrul. Acest lucru va permite un control mai bun al dispozitivului în situații imprevizibile.
- g) Purtați protecție auditivă atunci când lucrați
- h) Este interzisă utilizarea dispozitivului sub influența alcoolului sau a altor substanțe intoxicante
- i) Furtunul de înaltă presiune se poate scurge ca urmare a uzurii, utilizării necorespunzătoare, îndoirii etc. Nu utilizați un furtun deteriorat.
- j) Nu utilizați aparatul de spălat cu presiune în zone în care sunt prezente materiale inflamabile, vapori sau praf.
- k) Nu folosiți aparatul cu piese deteriorate sau lipsă sau fără o carcasă de protecție sau capace
- l) Furtunul de înaltă presiune trebuie să fie conectat la aparatul de spălat sub presiune și la pistolul de pulverizare atunci când sistemul este sub presiune. Deconectarea furtunului atunci când unitatea este sub presiune poate provoca răni.
- m) Din cauza pericolului forței de recul atunci când deschideți trăgaciul armei și prindeți ferm lăncile cu două mâini
- n) Atunci când deplasați unitatea, utilizați mânerul de transport

Utilizarea și îngrijirea corespunzătoare a dispozitivului

- a) Acest aparat a fost proiectat pentru a fi utilizat cu produse de curățare furnizate sau recomandate de producător. Utilizarea altor agenți de curățare sau substanțe chimice poate afecta negativ siguranța mașinii. Nu alimentați niciodată mașina de spălat cu solvenți, acizi, acetonă, deoarece acestea sunt agresive pentru materialele utilizate în mașină.
- b) Unele substanțe chimice sau detergenți pot fi nocivi dacă sunt inhalați sau înghițiți, provocând răni grave. Consultați avertismentele furnizate de producătorul detergentului. Utilizați un aparat de respirat sau o mască ori de câte ori există riscul de inhalare a vaporilor. Consultați

instrucțiunile furnizate împreună cu masca pentru a vă asigura că masca va oferi protecția necesară împotriva inhalării de vapori nocivi.

- c) Nu utilizați unitatea la temperaturi sub 5 grade C.
- d) Furtunurile de înaltă presiune, fittingurile și cuplajele sunt importante pentru siguranța echipamentului. Utilizați numai furtunuri de înaltă presiune, fittinguri și cuplaje recomandate de producător.
- e) Nu utilizați aparatul dacă cablul de alimentare sau părțile importante ale aparatului, de exemplu dispozitivele de siguranță, furtunurile de presiune, pistolul de pulverizare, sunt deteriorate.
- f) Pentru a asigura siguranța aparatului, trebuie utilizate piese de schimb originale de la producător sau aprobate de producător.
- g) **NU LĂSAȚI NICIODATĂ MAȘINA DE SPĂLAT NESUPRAVEGHEATĂ.** Atunci când nu utilizați aparatul pentru perioade lungi de timp, opriți aparatul utilizând întrerupătorul principal sau scoateți ștecherul din priză.
- h) Nu folosiți niciodată aparatul de spălat cu presiune fără alimentare cu apă. Pornirea unității fără alimentare cu apă va cauza daune ireparabile unității.
- i) Atunci când aparatul funcționează, trebuie menținută o alimentare constantă cu apă. Fără circulația apei, mașina se poate deteriora.
- j) Asigurați-vă că apa utilizată pentru mașina de spălat cu presiune nu este murdară, nisipoasă sau conține substanțe chimice corozive.
- k) Apa care a trecut prin dispozitiv este considerată improprie pentru băut.
- l) Protecție la suprasarcină: Dacă duza se înfundă sau furtunul de înaltă presiune se încurcă, protecția la suprasarcină se activează automat și unitatea este oprită. Odată ce defecțiunea a fost remediată, unitatea trebuie pornită din nou.

Reparație

- a) Reparațiile de garanție și post-garanție ale echipamentelor sale sunt efectuate de PROFIX, care garantează cea mai înaltă calitate a reparațiilor și utilizarea de piese de schimb originale.
- b) În cazul în care, cablul de alimentare ne deconectat se va deteriora, atunci acesta trebuie înlocuit la producător sau la un punct de service specializat sau de către o persoană calificată, pentru a evita pericolul.
- c) **NICIO MODIFICARE NU POATE FI ADUSĂ NICIUNEI PĂRȚI A APARATULUI!**

SCOPUL DISPOZITIVULUI:

- a) Aparatul de spălat cu presiune este un dispozitiv de curățare de înaltă presiune conceput exclusiv pentru uz casnic, pentru curățarea uneltelor, utilajelor, vehiculelor, clădirilor, fațadelor, teraselor, uneltelor de grădină etc. cu ajutorul unui jet de apă de înaltă presiune (cu adăugarea de agenți de curățare, dacă este necesar).
- b) **NOTĂ!** Fluxul de apă de înaltă presiune poate deteriora suprafața de lucru dacă nu este selectat corect!
- c) Funcționarea trebuie să aibă loc la temperaturi cuprinse între +5 și +50 grade Celsius.
- d) Această unitate este proiectată pentru a utiliza numai apă curată pentru curățare. Nu utilizați apă murdară, care conține nisip sau substanțe chimice, deoarece acestea pot cauza uzura mai rapidă a unității.
- e) Orice utilizare a mașinii de spălat care nu este în conformitate cu utilizarea prevăzută specificată mai sus este interzisă și va anula garanția și răspunderea producătorului pentru orice daune rezultate.
- f) Utilizarea prevăzută include, de asemenea, respectarea instrucțiunilor de siguranță și a instrucțiunilor de instalare și utilizare din instrucțiunile de utilizare. Persoanele care utilizează și întrețin aparatul trebuie să se familiarizeze cu aceste instrucțiuni și trebuie să fie instruite cu privire la pericolele posibile.
- g) În plus, reglementările aplicabile privind prevenirea accidentelor (OSH) trebuie respectate cât mai strict posibil.
- h) Ar trebui respectate și alte principii generale din domeniul tehnologiei sănătății și securității în muncă.

- i) Orice modificare adusă echipamentului de către utilizator va exonera producătorul de orice responsabilitate pentru daunele și prejudiciile cauzate utilizatorului și mediului.
- j) Utilizarea corectă a mașinii de spălat se aplică și întreținerii, depozitării, transportului și reparării.
- k) Mașina de spălat poate fi reparată numai la centrele de service desemnate de producător. Echipamentele alimentate de la rețea trebuie reparate numai de către persoane autorizate.

PREGĂTIRE:

Șaiba furnizată în pachet este parțial asamblată. După despachetare, scoateți spălătorul și toate componentele din cutie. Verificați dacă toate componentele sunt în ambalaj și dacă nimic nu este deteriorat. În cazul în care se constată că accesoriile lipsesc sau sunt deteriorate în timpul transportului, vă rugăm să contactați distribuitorul dumneavoastră.

Asamblați componentele neasamblate conform instrucțiunilor.

NOTĂ: Păstrați ambalajul de folie departe de copii. Există pericolul de sufocare.

MONTAJ:

AVERTISMENT: Asigurați-vă întotdeauna că aparatul de spălat cu presiune este oprit și deconectat de la rețea înainte de a începe asamblarea unității.

1. Conectați pistolul, prelungitorul de lance și duza reglabilă.

- a) Atașați prelungitorul central al lancei la pistol.

Notă: La asamblare, aliniați cele două caneluri de pe lance cu canelurile de pe pistol.

- b) Atașați duza reglabilă la extensia centrală a lancei.

Notă: La asamblare, aliniați canelura de pe lancia frontală cu canelura de pe extensia centrală a lancei în timp ce țineți apăsat butonul.

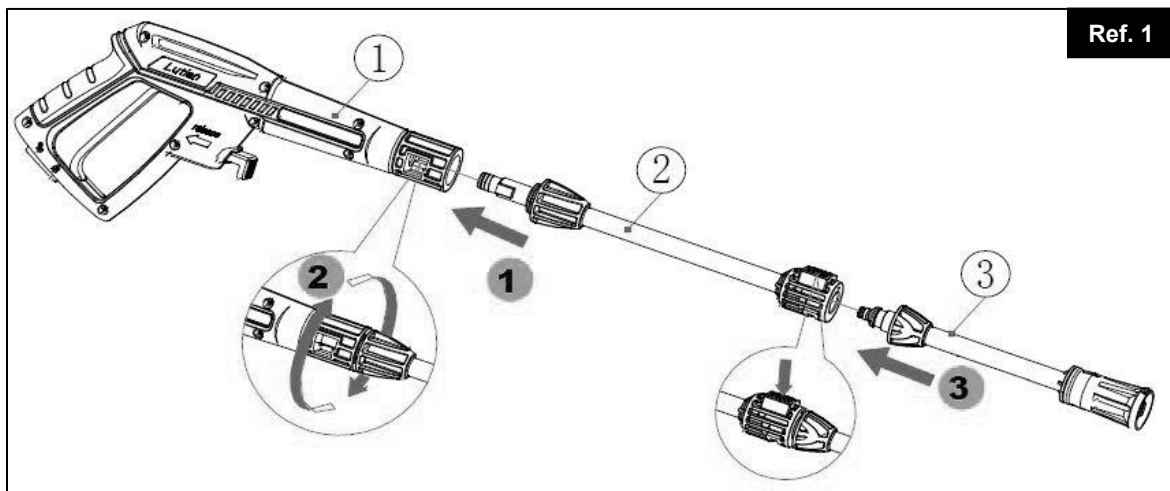

2. Instalarea mânerului de transport.

Înșurubați ferm suportul la unitatea principală (folosind șuruburile furnizate).

Notă: Șuruburile sunt ambalate împreună cu instrucțiunile - vă rugăm să le găsiți după despachetare.

3. Instalarea unui suport pentru furtun de înaltă presiune.

Înșurubați ferm suportul la unitatea principală (folosind șuruburile furnizate).

Notă: Șuruburile sunt ambalate împreună cu instrucțiunile - vă rugăm să le găsiți după despachetare.

4. Montați suportul armei și roțile.

Roțile și mânerul pistolului trebuie instalate prin prinderea lor (clicuri) pe unitatea principală a mașinii și, respectiv, pe mânerul de transport al acesteia (fig. de mai jos).

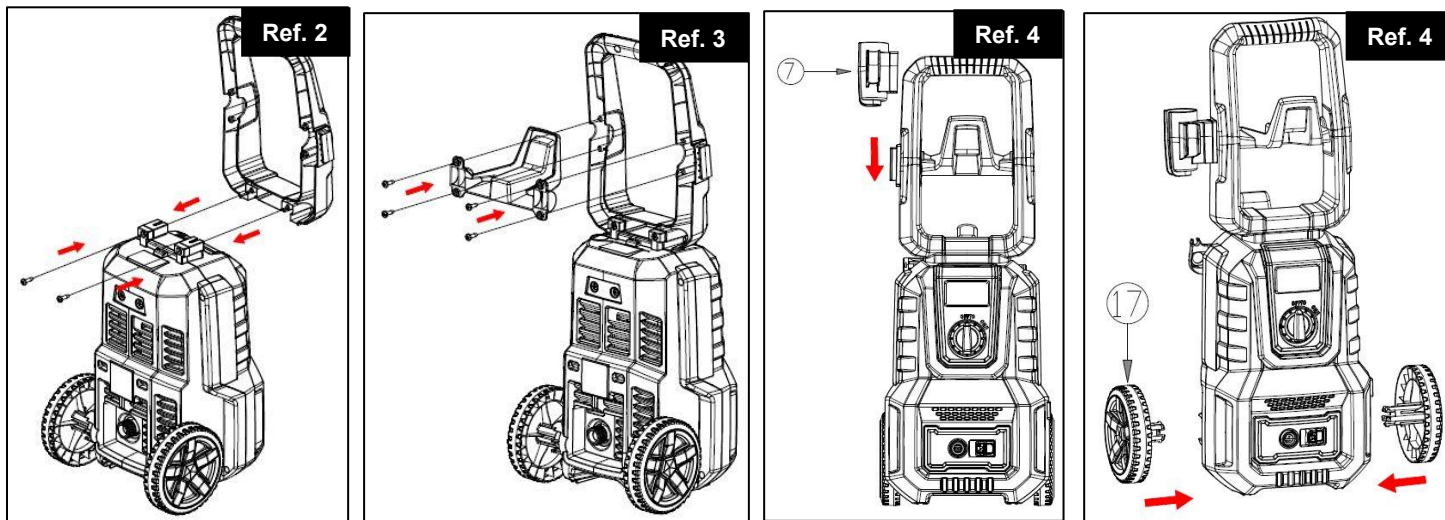

5. Conectarea și deconectarea furtunului de înaltă presiune

Conectați un capăt al furtunului de înaltă presiune la ieșirea de apă sub presiune de pe aparat și celălalt capăt la lance.

Notă: Odată ce furtunul este conectat, verificați conexiunea trăgând ușor de furtun pentru a vă asigura că este bine fixat. Apăsăți butonul de blocare și trageți pentru a deconecta furtunul de înaltă presiune.

Pentru a ușura deconectarea furtunului, apăsați trăgaciul pentru a goli lancea după ce ați terminat lucrul și puneți comutatorul în poziția "OFF/O".

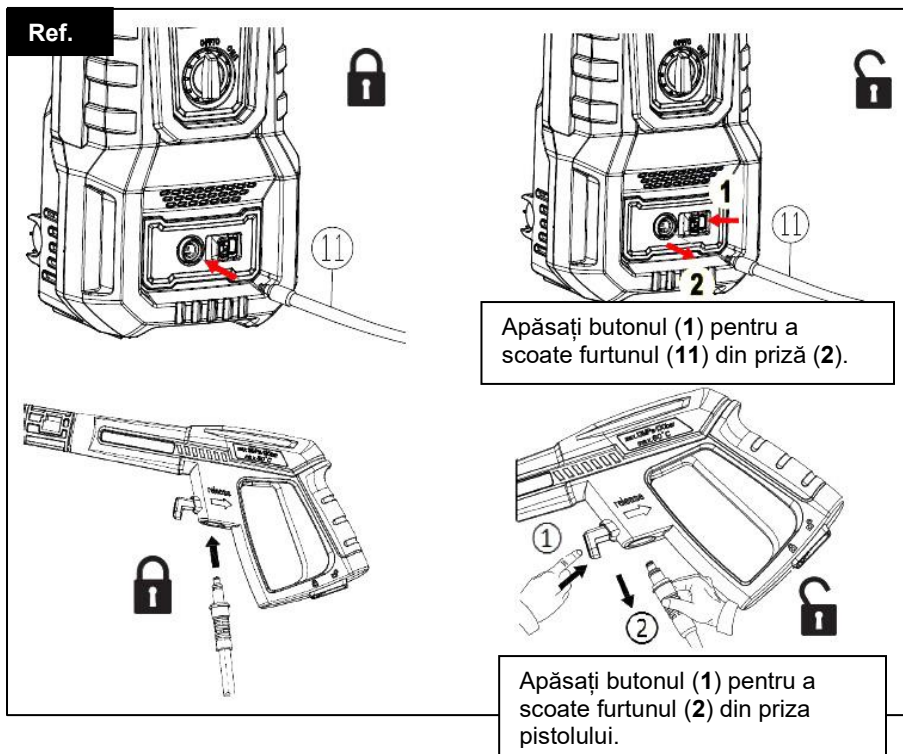

6. Conectarea unui furtun de grădină.

Îndepărtați dopul de plastic de pe conducta de admisie a apei din unitate și înșurubați racordul de admisie pe conducta de admisie. Apoi conectați un capăt al furtunului de grădină (nu este inclus) la racordul de intrare și celălalt capăt la sursa de apă.

AVERTISMENT: Unitatea este proiectată pentru utilizare la temperaturi de peste 0°C.

AVERTISMENT: Furtunul de grădină nu trebuie să fie deteriorat sau să prezinte scurgeri. Diametrul intern al furtunului nu trebuie să fie mai mic de 1/2 inch, iar lungimea sa mai mare de 8 m.

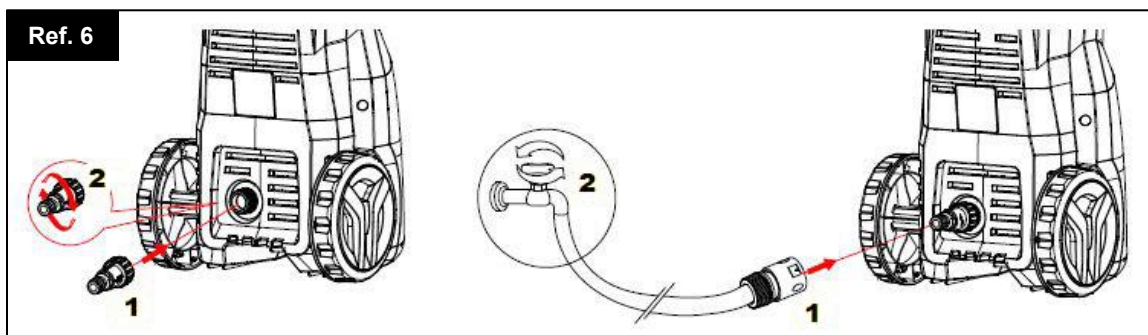

7. Conectați la o sursă de alimentare.

Introduceți ștecherul aparatului de spălat cu presiune într-o priză electrică.

OPERAREA DISPOZITIVULUI

AVERTISMENT: În timpul funcționării, unitatea trebuie așezată pe o suprafață stabilă, plană - stabilitatea trebuie asigurată pentru a evita accidentele sau deteriorările.

NOTĂ: Furtunul de înaltă presiune nu trebuie să fie răsucit sau să formeze bucle.

NOTĂ: Această unitate este proiectată numai pentru funcționarea cu apă rece. Nu utilizați apă fierbinte în acest aparat de spălat cu presiune!

Punerea în funcțiune și exploatarea:

1. Porniți alimentarea cu apă. Apăsăți trăgaciul pistolului timp de aproximativ 1 minut până când începe să curgă apă la presiune scăzută - acest lucru va permite eliminarea aerului din unitate.
2. Setați comutatorul în poziția "ON/I", apoi apăsați declanșatorul.

Notă: Asigurați-vă că comutatorul de blocare este în poziția "deblocat" (*vezi mai jos*) înainte de a apăsa trăgaciul.

Avvertisment: Nu puneți unitatea în funcțiune fără ca alimentarea cu apă să fie conectată și pornită, deoarece acest lucru poate deteriora garniturile de înaltă presiune și poate scurta durata de viață a pompei.

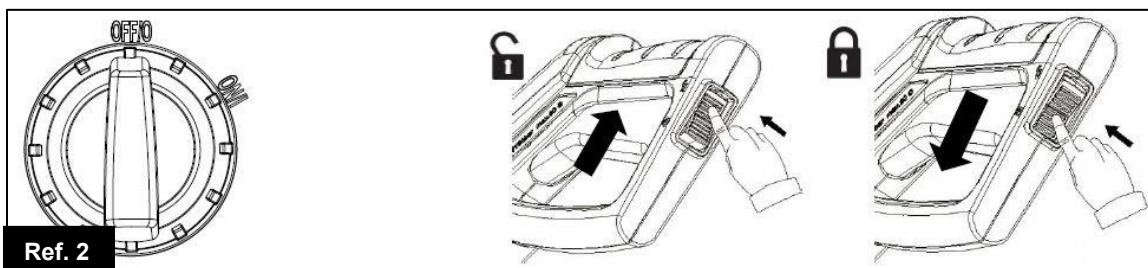

3. Curățare

Apăsăți declanșatorul - apa de înaltă presiune va începe să curgă din lance. Puteți roti inelul de reglare a duzei pentru a schimba jetul de la un ventil larg (Figura 1) la un jet punctual concentrat (Figura 2).

Avertisment: Este interzisă utilizarea dispozitivului într-o poziție inversată în timpul funcționării.

Notă: Începeți curățarea ținând duza la 30-60 cm distanță de suprafață și apropiați-vă cu atenție de aceasta până când obțineți distanța potrivită - un jet prea apropiat poate deteriora suprafața.

Avertisment: Nu conectați aparatul la surse de apă care sunt murdare, ruginite, tulburi sau corozive (inclusiv lichide pentru ferestre, îngrășăminte sau substanțe chimice).

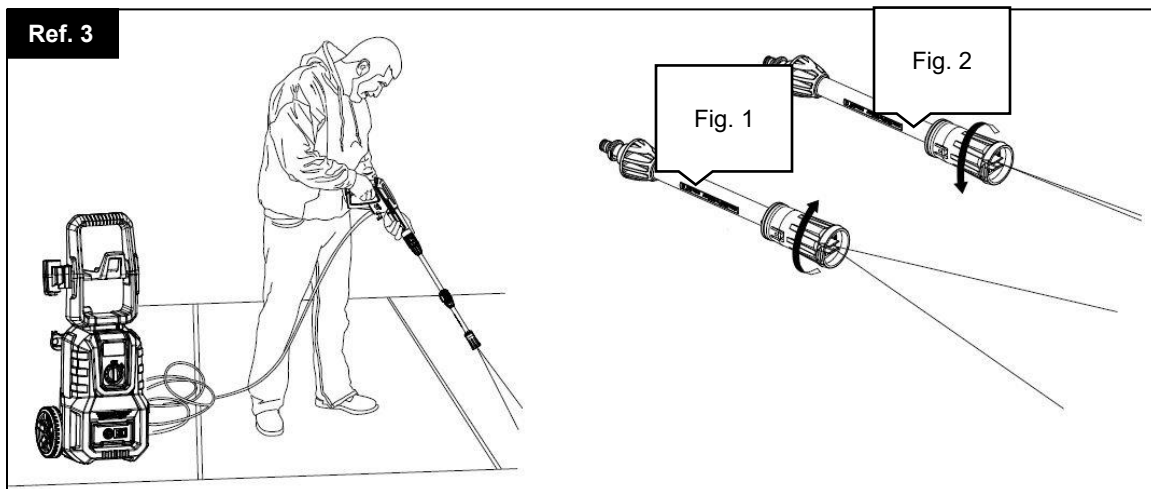

4. Când ați terminat, eliberați scurgerea și rotiți comutatorul în poziția "O", apoi opriți alimentarea cu apă.

Notă: Atunci când unitatea nu este utilizată, asigurați-vă că comutatorul de blocare este în poziția "blocat".

Notă: Utilizarea aparatului de spălat cu presiune după ce alimentarea cu apă a fost oprită poate cauza deteriorarea gravă a pompei și/sau a motorului.

Avertisment: Nu deconectați niciodată furtunul de la unitate atunci când sistemul este sub presiune. Pentru a reduce presiunea, opriți motorul, opriți alimentarea cu apă și apăsați trăgaciul pistolului de 2-3 ori.

5. Deconectați cablul de alimentare de la priza electrică.

Avertisment: Verificați dacă tensiunea și frecvența sursei de alimentare corespund valorilor indicate pe placa de caracteristici a unității. Aparatul trebuie să fie conectat la rețea numai prin intermediul unui întrerupător de siguranță (max. 30 mA), care întrerupe alimentarea cu curent în cazul unui scurtcircuit.

INFORMAȚII PRIVIND UTILIZAREA

1. Supapă de suprapresiune și/sau supapă de limitare a presiunii

Avertisment:

Setările supapei de siguranță nu trebuie falsificate sau ajustate.

Supapa de siguranță acționează, de asemenea, ca o supapă de limitare a presiunii. Atunci când declanșatorul pistolului este eliberat, supapa se deschide și presostatul oprește automat unitatea.

Dacă duza pistolului este blocată, presiunea din unitate va crește - supapa de siguranță se va deschide, presostatul va funcționa și unitatea se va opri automat. În acest caz, duza poate fi curățată cu un ac în conformitate cu instrucțiunile de mai jos.

2. Butonul de siguranță al pistolului

Pentru a începe lucrul, operatorul trebuie să apese butonul de deblocare și apoi trăgaciul pistolului pentru a porni jetul de apă. Atunci când declanșatorul este eliberat, acesta revine automat în poziția oprit.

În timpul pauzelor de funcționare sau când mașina de spălat nu este utilizată, apăsați butonul de blocare pentru a preveni activarea accidentală a jetului de înaltă presiune.

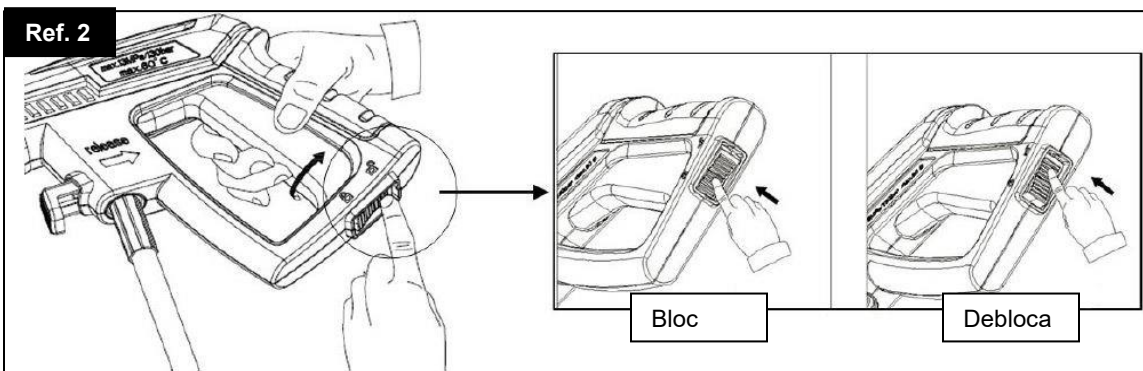

3. Țineți arma
Atunci când utilizați dispozitivul de curățare de înaltă presiune, este recomandabil să țineți pistolul în mod corect - cu o mână de mâner și cu cealaltă de duza de pulverizare reglabilă.
4. Spălare cu detergent
 - a) Umpleți recipientul cu un detergent sau un produs de curățare de mărime adecvată, diluat cu apă conform instrucțiunilor de pe ambalaj. Apoi conectați duza la lance.

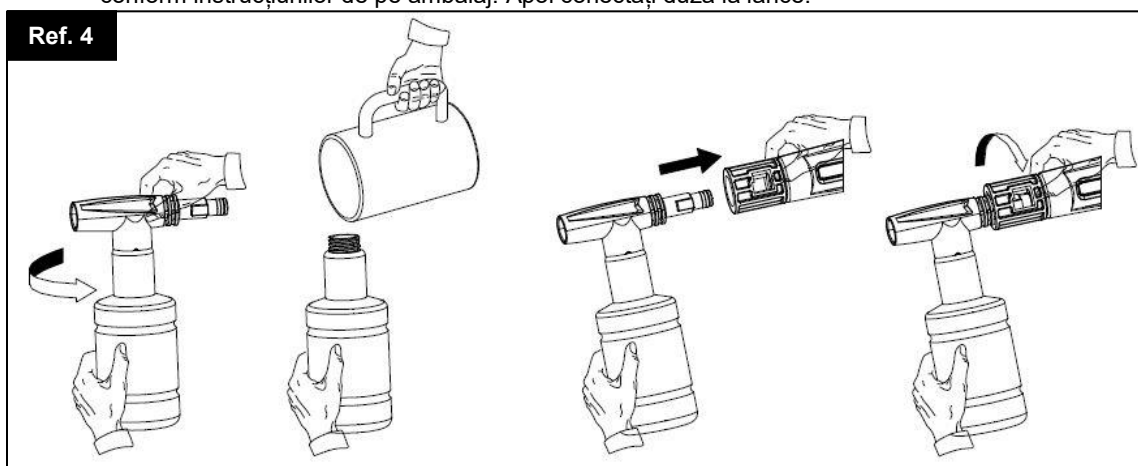

- b) Apăsați declanșatorul lancei - detergentul va începe să curgă prin duză.
 - c) Aplicați detergentul astfel încât să acopere bine suprafața care urmează să fie curățată.
 - d) Lăsați detergentul pe suprafață timp de câteva minute. În acest timp, puteți folosi o perie pentru a freca ușor zonele foarte murdare.
 - e) Treceți la o duză de pulverizare și clătiți detergentul de pe suprafață.
 - f) Curățenie după muncă: Treceți întotdeauna apă curată prin sticla de detergent după curățare pentru a clăti orice detergent rezidual din sistemul de alimentare cu detergent. Dacă este necesar, sticla poate fi detașată în acest proces.
5. Plasarea accesoriilor pe dispozitiv
Așezați pistolul și accesoriile, cum ar fi furtunul de înaltă presiune, pe unitate, așa cum se arată.

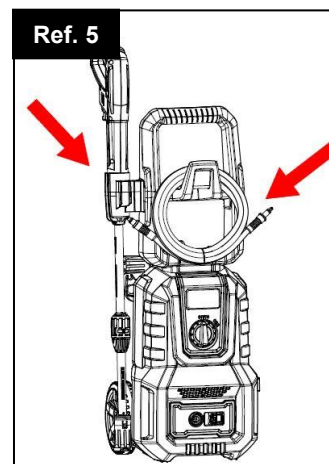

ÎNTREȚINERE

Orice lucrări de întreținere care nu sunt enumerate în această secțiune trebuie efectuate de un distribuitor sau centru de service autorizat. Păstrați unitatea curată, astfel încât aerul să poată trece liber prin orificii. Este recomandat să curățați dispozitivul imediat după fiecare utilizare. Curățați unitatea cu o cârpă umedă și puțin săpun. Nu utilizați agenți de curățare sau solvenți; aceștia pot deteriora părțile din plastic ale unității. Clătiți accesoriile detergentului spray după utilizare. Curățați rosturile de praf și nisip.



Avertisment:
Deconectați întotdeauna ștecherul de la priza electrică înainte de a efectua orice intervenție asupra aparatului.

1. Curățarea filtrului de admisie a apei

Filtrul de apă este amplasat în interiorul racordului de admisie a apei și trebuie curățat în mod regulat. Clătiți-l cu apă curată de la robinet și apoi puneți-l înapoi în racordul de admisie.

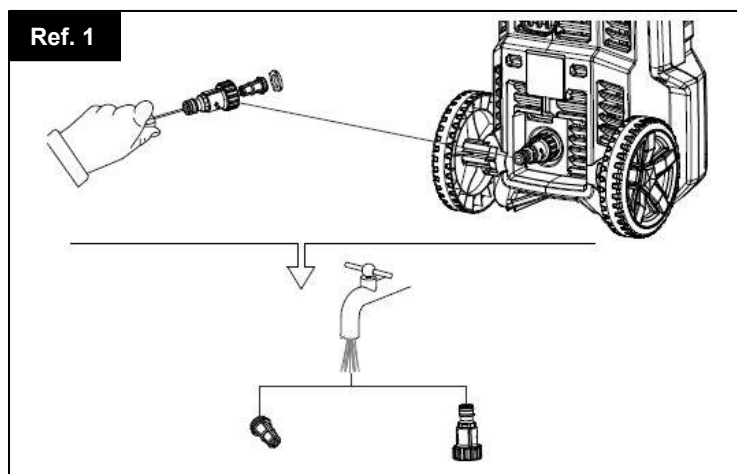

2. Curățarea duzei

Folosind dispozitivul de curățare a vârfului duzei furnizat (sau o agrafă îndreptată), introduceți firul în orificiul duzei și mișcați-l înainte și înapoi până când murdăria este îndepărtată. Apoi spălați duza în direcția opusă cu un jet de apă din furtunul de grădina, folosind presiunea maximă disponibilă (puteți utiliza un vârf de pulverizare standard sau puteți apăsa cu degetul mare ieșirea furtunului pentru a crește presiunea în timpul spălării).

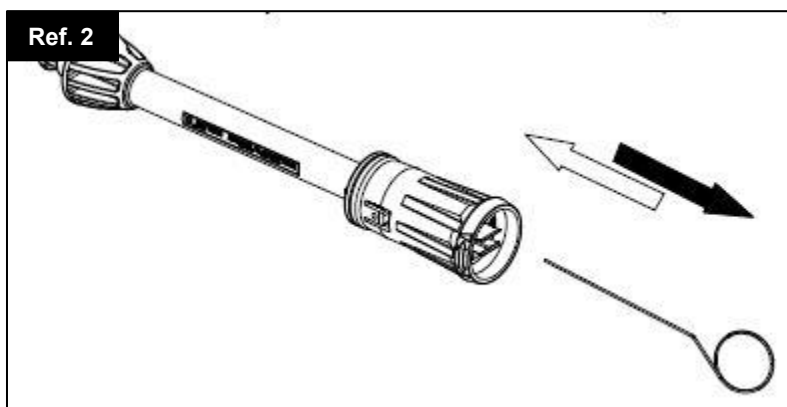

3. Curățarea orificiilor de ventilație ale aparatului
Păstrați unitatea curată, astfel încât aerul de răcire să poată curge liber prin orificii.
4. Lubrifierea conectorilor
Pentru a asigura o conectare ușoară și pentru a preveni uscarea inelelor de etanșare (O-ring), conectorii trebuie lubrifiați în mod regulat.

CONDIȚII DE DEPOZITARE

1. Deconectați sursa de apă, porniți aparatul de spălat cu presiune timp de câteva secunde până când apa rămasă se scurge, apoi opriți-l rapid.
2. Deconectați aparatul de la alimentarea cu energie electrică.
3. Deconectați furtunul de înaltă presiune și furtunul de grădină (nu sunt incluse), apoi rulați furtunul de înaltă presiune pentru depozitare.
4. Depozitați unitatea într-un loc ferit de îngheț la temperaturi de peste 0°C (32°F).

DEPANARE

Defecțiunile mai mici pot fi remediate cu ajutorul următoarelor sfaturi.
În caz de îndoială, vă rugăm să contactați un centru de service autorizat.



UWAGA: Înainte de a efectua orice lucrări de întreținere sau reparații, opriți aparatul și scoateți ștecherul din priză de rețea.
Numai un centru de service autorizat este autorizat să efectueze orice reparații sau lucrări la componentele electrice.

Simptome

Mașina nu pornește

Presiune instabilă

Mașina se oprește

Siguranța explodează

Mașina emite impulsuri

Cauză

Dispozitivul nu este conectat
Priză deteriorată
Siguranță arsă
Cablul prelungitor defect
Pompa aspiră aer

Supape murdare, uzate sau blocate
Garniturile pompei sunt uzate

Siguranță arsă
Tensiune de alimentare incorectă
Activarea senzorului termic

Duza parțial blocată
Siguranță de valoare prea mică
Cablul prelungitor cauzează scăderea tensiunii
Aer în furtun sau în pompă

Aprovizionare insuficientă cu apă
Duza parțial blocată
Filtru de apă înfundat
Furtun îndoit

Acțiune recomandată

Conectați dispozitivul la sursa de alimentare
Încercați o altă priză
Înlocuiți siguranța, opriți alte dispozitive
Încercați fără a utiliza un cablu prelungitor
Verificați furtunurile și racordurile pentru scurgeri

Curățați sau înlocuiți supapele, contactați distribuitorul dvs.
Curățați sau înlocuiți garniturile, contactați distribuitorul dvs.

Înlocuiți siguranța, opriți alte dispozitive
Verificați dacă tensiunea corespunde specificațiilor de pe placa de identificare
Așteptați 5 minute pentru ca unitatea să se răcească

Curățați duza
Utilizați o siguranță cu o valoare mai mare decât consumul de curent al dispozitivului
Încercați fără a utiliza un cablu prelungitor

Lăsați mașina să funcționeze cu trăgaciul deschis până când presiunea se stabilizează
Verificați dacă alimentarea cu apă corespunde cerințelor aparatului
Curățați duza
Curățați filtrul
Îndreptați furtunul

Mașina pornește și se oprește frecvent

Mașina decolează, dar nu zboară apă

Scurgeri pe trăgaciul armei

Garnituri ale supapei de scurgere uzate sau deteriorate
Pompă/furtun sau accesoriu înghețat

Nu există alimentare cu apă
Filtru de apă înfundat
Duză înfundată

Contactați cel mai apropiat centru de service

Înlocuiți scaunul/cercul/inele din supapa de scurgere
Lăsați aparatul și accesoriile să se dezghețe

Conectați sursa de apă
Curățați filtrul
Curățați duza

SIMBOLURI PE DISPOZITIV

Etichetele de pe unelte și manualul de instrucțiuni pot conține simboluri. Aceste semne prezintă informații importante despre produs și modul de utilizare.



- Marca CE



NOTĂ: Simbolul indicat indică interdicția de a depozita deșeurile de echipamente împreună cu alte deșeurile (cu amendă). Componentele periculoase din echipamentele electrice și electronice au un impact negativ asupra mediului și a sănătății umane.

Gospodăria trebuie să contribuie la recuperarea și reutilizarea (reciclarea) deșeurilor de echipamente. Un sistem de colectare a deșeurilor de echipamente este în curs de

dezvoltare sau există deja în Polonia și în Europa, în cadrul căruia toate punctele de vânzare a echipamentelor menționate mai sus sunt obligate să accepte deșeurile de echipamente. În plus, există puncte de colectare pentru echipamentele de mai sus.



- citiți instrucțiunile de utilizare înainte de punerea în funcțiune



- dispozitivul este din clasa de protecție II



- aparatul nu este adecvat pentru conectarea la un sistem portabil de alimentare cu apă

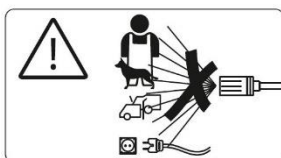

- nu îndreptați jetul spre oameni, animale, echipamente electrice sub tensiune sau spre aparatul în sine

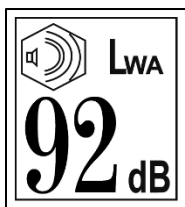

- nivelul de putere acustică garantat (LWA) este de 92 dB

PRODUCĂTOR:

PROFIX Sp. z o.o. ul. Marywilska 34 , 03-228 Varșovia
prx@profix.com.pl

(EN) EC/EU DECLARATION OF CONFORMITY

(PL) DEKLARACJA ZGODNOŚCI WE/UE

(RO) DECLARAȚIE DE CONFORMITATE CE/UE

(EN)

MANUFACTURER

(PL)

PRODUCENT

(RO)

PRODUCĂTOR

PROFIX Sp. z o.o. ul. Marywilska 34, 03-228 Warszawa

(EN) Person who was authorized to develop technical documentation:

(RO) Persoana împuternicită pentru pregătirea documentației tehnice:

(PL) Osoba upoważniona do przygotowania dokumentacji technicznej:

Mariusz Rotuski, Centrum Dystrybucyjno-Handlowe PROFIX, ul. Dobra 3, Łomna Las, 05-152 Czosnów

(EN) High-pressure cleaner (PL) Myjka wysokociśnieniowa (RO) Mașină de curățat cu înaltă presiune

PROLINE P20031

LT319-1600C

220 - 240V; 50/60 Hz; 1600 W; kl. II, zLwa: 88,3 dB(A) ; gLwa: 92 dB(A)

S2537 -..... S2924

(EN) The object of the declaration described above is in conformity with the relevant Union harmonisation legislation: (PL) Wymieniony powyżej przedmiot niniejszej deklaracji jest zgodny z odnośnymi wymaganiami unijnego prawodawstwa harmonizacyjnego: (RO) Obiectul declarației descris mai sus este în conformitate cu legislația relevantă de armonizare a Uniunii:

(EN) 2006/42/EC (OJ L 157, 9.6.2006, p. 24–86); 2000/14/EC (OJ L 162, 3.7.2000, p. 1–78) (Equipment subject to noise marking only. Conformity assessment: Annex V): - measured sound power level on an equipment representative for this type (zLwa); guaranteed sound power level for this equipment (gLwa); 2014/30/EU (OJ L 96, 29.3.2014, p. 79–106); 2011/65/EU of the European Parliament and of the Council of 8 June 2011 on the restriction of the use of certain hazardous substances in electrical and electronic equipment (OJ L 174, 1.7.2011, p. 88–110)

(PL) 2006/42/WE (Dz.U. L 157 z 9.6.2006, str. 24–86); 2000/14/WE (Dz.U. L 162 z 3.7.2000 z późn. zm.) (Urządzenia podlegające wyłącznie oznakowaniu hałasu. Ocena zgodności: Załącznik V) oraz w rozporządzeniu MG z dnia 21 grudnia 2005 r. w sprawie zasadniczych wymagań dla urządzeń używanych na zewnątrz pomieszczeń w zakresie emisji hałasu do środowiska (Dz.U. z 2005 r., Nr 263, poz. 2202 z późn. zm.), zgodnie, z czym został(y) poddany(e) procedurze oceny zgodności określonej wg § 10 ww. rozporządzenia, w której określono: - zmierzony poziom mocy akustycznej dla typu urządzenia (zLwa), - gwarantowany poziom mocy akustycznej produkt (gLwa); 2014/30/UE (Dz.U. L 96 z 29.3.2014, str. 79–106); 2011/65/UE z dnia 8 czerwca 2011 r. w sprawie ograniczenia stosowania niektórych niebezpiecznych substancji w sprzęcie elektrycznym i elektronicznym (Dz.U. L 174 z 1.7.2011, str. 88–110),

(RO) 2006/42/CE (JO L 157, 9.6.2006, p. 24-86); 2000/14/CE (JO L 162, 3.7.2000, p. 1-78) (Echipament supus doar marcajului referitor la zgomot. Verificarea conformității: Anexa V): - nivelul de putere acustică măsurat cu o aparatură adecvată (zLwa); - nivelul de putere acustică garantat pentru acest echipament (gLwa); 2014/30/UE (JO L 96, 29.3.2014, p. 79-106); 2011/65/UE a Parlamentului European și a Consiliului din 8 iunie 2011 privind restricțiile de utilizare a anumitor substanțe periculoase în echipamentele electrice și electronice (JO L 174, 1.7.2011, p. 88-110)

(EN) References to the relevant harmonised standards used or references to the other technical specifications in relation to which conformity is declared:

(PL) Odniesienia do odnośnych norm zharmonizowanych, które zastosowano, lub do innych specyfikacji technicznych, w stosunku do których deklarowana jest zgodność:

(RO) Trimiteri la standardele armonizate relevante folosite sau trimiteri la celelalte specificații tehnice în legătură cu care se declară conformitatea:

EN 60335-1:2012+A11:2014+A13:2017+A1:2019+A14:2019+A2:2019+A15:2021+A16:2023 EN 60335-2-79:2012 EN 62233:2008

EN IEC 55014-1:2021 EN IEC 55014-2:2021 EN IEC 61000-3-2:2019+A1:2021 EN 61000-3-3:2013+A1:2019+A2:2021

EN 62321-1:2013 EN IEC 62321-2:2021 EN 62321-3-1:2014 EN 62321-4:2014+A1:2017 EN 62321-5:2014 EN 62321-7-1:2015 EN 62321-7-2:2017 EN 62321-6:2015

EN 62321-8:2017

Mariusz Rotuski

Peñomocnik Zarządu ds. Certyfikacji

Representative of the Board for Certification

(EN) This declaration of conformity is issued under the sole responsibility of the manufacturer. (PL) Niniejsza deklaracja zgodności wydana zostaje na wyłączną odpowiedzialność producenta. (RO) Prezenta declarație de conformitate este emisă pe răspunderea exclusivă a producătorului.