

# PROLINE®

## 60040 / 60041 / 60042

<b>PL</b>	INSTRUKCJA OBSŁUGI	PALNIK LUTOWNICZY.....	4
<b>RU</b>	ИНСТРУКЦИЯ ПО ЭКСПЛУАТАЦИИ	ПАЯЛЬНИК ГАЗОВЫЙ.....	8
<b>RO</b>	INSTRUCȚII DE FOLOSIRE	ARZĂTOR PENTRU LIPIRE.....	12
<b>LT</b>	NAUDOJIMO INSTRUKCIJA	LITAVIMO DEGIKLIS.....	16
<b>LV</b>	LIETOŠANAS INSTRUKCIJA	LODĒŠANAS DEGLIS.....	19
<b>EE</b>	KASUTUSJUHEND	KEEVITUSPÕLETI .....	22
<b>CZ</b>	NÁVOD NA POUŽITÍ	PÁJECÍ NOŘÁK.....	25

## 60050 / 60051 / 60052 / 60053

<b>PL</b>	INSTRUKCJA OBSŁUGI	PALNIK DEKARSKI.....	4
<b>RU</b>	ИНСТРУКЦИЯ ПО ЭКСПЛУАТАЦИИ	КРОВЕЛЬНАЯ ГОРЕЛКА.....	8
<b>RO</b>	INSTRUCȚII DE FOLOSIRE	ARZĂTOR PENTRU ACOPERIȘ.....	12
<b>LT</b>	NAUDOJIMO INSTRUKCIJA	STOGO DEGIKLIS.....	16
<b>LV</b>	LIETOŠANAS INSTRUKCIJA	JUMIĶU DEGLIS.....	19
<b>EE</b>	KASUTUSJUHEND	KATUSEPÕLETI .....	22
<b>CZ</b>	NÁVOD NA POUŽITÍ	NOŘÁK PRO POKRÝVAČE.....	25

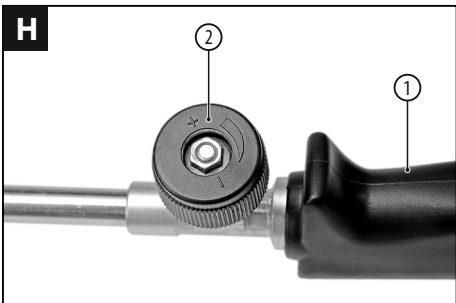
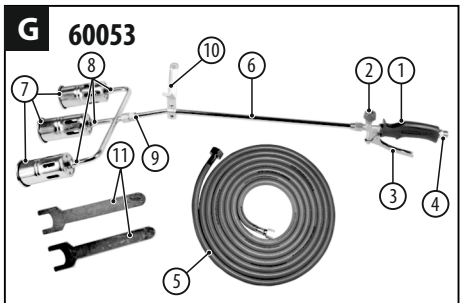
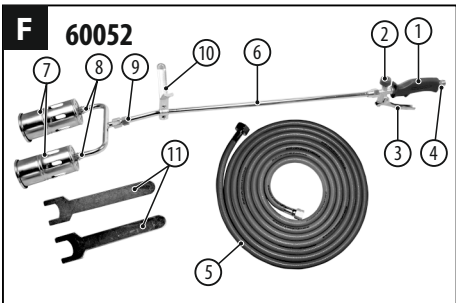
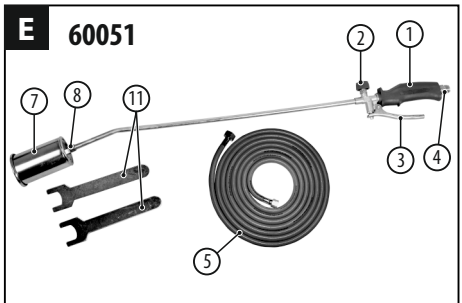
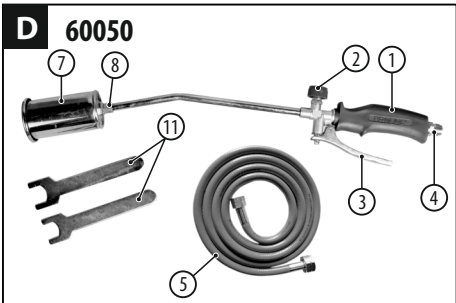
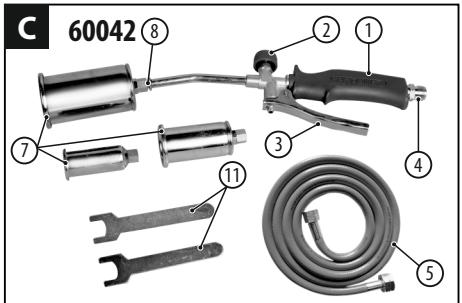
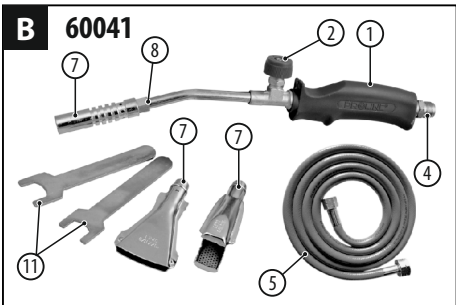
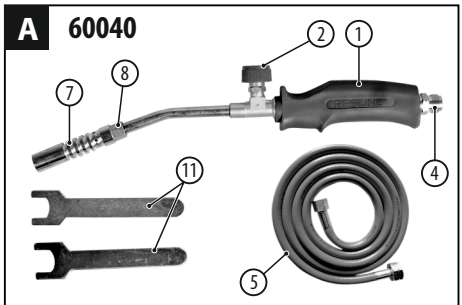

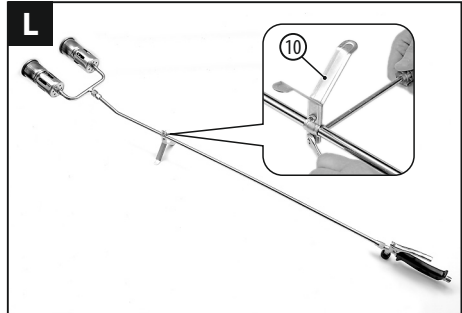
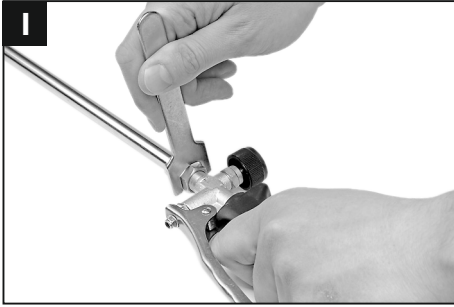

**PL**

## INSTRUKCJA OBSŁUGI PALNIKA GAZOWEGO NA GAZ PŁYNNY (kody marki PROLINE: 60040, 60041, 60042, 60050, 60051, 60052, 60053)

Instrukcja oryginalna



**PRZED PRZYSTĄPIENIEM DO UŻYTKOWANIA NALEŻY ZAPOZNAĆ SIĘ Z NINIEJSZĄ INSTRUKCJĄ.** Zachowaj instrukcję do ewentualnego przyszłego wykorzystania.



**OSTRZEŻENIE!** Należy przeczytać wszystkie ostrzeżenia dotyczące bezpieczeństwa użytkowania oznaczone symbolem i wszystkie wskazówki dotyczące bezpieczeństwa użytkowania.

Nieprzebranie podanych niżej ostrzeżeń dotyczących bezpieczeństwa i wskazówek dotyczących bezpieczeństwa może być przyczyną pożaru i/lub poważnych obrażeń.

Za szkody powstałe w wyniku nieprzebrania przepisów bezpieczeństwa i zaleceń niniejszej instrukcji dostawca nie ponosi odpowiedzialności.



### I. ZASADY BEZPIECZEŃSTWA:

**UWAGA!** Urządzenie to powinno być używane tylko z pojemnikami wielorazowego użytku zawierającymi gaz palny propan (możliwe jest też stosowanie butanu lub technicznej mieszanki propanu i butanu), wyposażonymi w złącze gwintowe.

- Pojemnik należy podłączać za pomocą węża. Usiłowanie podłączenia innych rodzajów pojemników na gaz może stwarzać niebezpieczeństwo.
- Używać tylko w dobrze przewietrzanych pomieszczeniach. Wymagane jest aby urządzenia były użytkowane w dobrze przewietrzanych miejscach, zgodnie z wymaganiami krajowymi dotyczącymi: dopływu powietrza do spalania; unikania niebezpiecznego gromadzenia się niespalonych gazów.
- Zabronione jest przekraczanie znamionowego ciśnienia urządzenia. Palniki należy podłączać do butli za pośrednictwem reduktora.
- Nie używać urządzenia, które jest nieszczelne, uszkodzone lub które nie działa prawidłowo.
- Nie używać urządzenia, jeżeli ma ono uszkodzone lub zużyte uszczelnienia. Sprawdź czy uszczelnienia (między urządzeniem a pojemnikiem) są na swoim miejscu i w dobrym stanie przed przyłączeniem pojemnika na gaz.
- Przed każdym użyciem palnika należy dokładnie sprawdzić stan węża. W przypadku stwierdzenia jakiegokolwiek uszkodzenia węża (dziurki, przecięcia, nadpalenia, wybrzuszenia) jego dalsze używanie lub naprawa są stanowczo zakazane. Grozi to dużym niebezpieczeństwem dla zdrowia. W takich sytuacjach wąż należy wymienić na nowy.
- Wąż należy wymienić najpóźniej po 5 latach od daty jego produkcji, nawet jeśli jego stan wydaje się nadal dobry (na wężu znajduje się wydruk z rokiem produkcji węża). Z upływem czasu materiał staje się bowiem coraz słabszy i ulega zużyciu.
- Nie używać węża do podnoszenia lub przemieszczania zbiornika z gazem. Unikać skręcania przewodu giętkiego.
- Urządzenie powinno być używane z dala od materiałów łatwopalnych. Należy zachować co najmniej 5 metrów odległości pomię-

- dzy wylotem palnika, a przyległymi powierzchniami (ściany, sufity).
- Pojemniki na gaz powinny być wymieniane w dobrze przewietrzanych miejscach, najlepiej na zewnątrz pomieszczeń, z dala od jakichkolwiek źródeł ognia, takich jak otwarty płomień, palniki pilotowe, grzejniki elektryczne i z dala od innych ludzi. Przed podłączeniem nowego pojemnika na gaz, sprawdź czy palniki są wygaszone.
- Jeżeli urządzenie jest nieszczelne (zapach gazu), należy wynieść go natychmiast na zewnątrz, do dobrze przewietrzanego miejsca bez ognia, gdzie nieszczelność może być zlokalizowana i usunięta. Jeżeli chcesz sprawdzić nieszczelności występujące w twoim urządzeniu, zrób to na zewnątrz. Nie próbuj wykrywać przecieków używając płomienia, używaj w tym celu wody mydlanej.
- Stanowisko pracy należy wyposażyć w podręczny sprzęt do gaszenia pożarów m.in.: gaśnicę podręczną, koc spawalniczy.
- Tak jak przy wszystkich urządzeniach gazowych palnika nie powinno się używać bez prawidłowej ochrony oczu w postaci specjalnych okularów lub gogli ochronnych lub osłony twarzy oraz bez prawidłowej ochrony dłoni w postaci rękawic.
- Nie wolno dotykać rozgrzanej części palnika oraz jego rozgrzanej dyszy, ze względu na wysoką temperaturę jaką osiągają podczas pracy.
- Nigdy nie kierować wylotu palnika w stronę ludzi lub zwierząt. Trzymać dzieci i osoby postronne z dala od urządzenia.
- Zabrania się używania palnika pod maską komory silnikowej pojazdów kołowych itp.
- Po użyciu palnika z dyszą nie należy ich chować zanim ostygną.
- Palnik należy używać i przechowywać jedynie w miejscach niedostępnych dla dzieci i zwierząt.

### II. UŻYCIĘ ZGODNE Z PRZEZNACZENIEM:

Palniki gazowe są przeznaczone do lutowania, podgrzewania, osuszania oraz prac dekarских.

Dzięki zasilaniu za pomocą butli ze sprężonym propanem (dopuszczalne jest też stosowanie butanu lub technicznej mieszanki propanu i butanu) możliwa jest praca w miejscach pozbawionych źródeł energii.

Do zgodnego z przeznaczeniem zastosowania należy również przestrzeganie wskazówek dotyczących bezpieczeństwa oraz instrukcji montażu i wskazówek eksploatacyjnych w instrukcji obsługi. Osoby, które obsługują i konserwują urządzenie, muszą się zapoznać z tymi wskazówkami oraz należy je pouczyć o możliwych niebezpieczeństwach.

Każde użycie palników niezgodne z przeznaczeniem podanym wyżej jest zabronione i powoduje utratę gwarancji oraz brak odpowiedzialności producenta za powstałe w wyniku tego szkody.

Jakiegokolwiek modyfikacje urządzenia dokonane przez użytkownika zwalniają producenta z odpowiedzialności za uszkodzenia i szkody wyrządzone użytkownikowi i otoczeniu.

Pomimo zgodnego z przeznaczeniem zastosowania nie można całkowicie wyeliminować określonych czynników ryzyka resztkowego.

Ze względu na wykonywaną pracę za pomocą palników gazowych mogą

wystąpić następujące zagrożenia:

- Szkodliwe dla zdrowia emisje oparów toksycznych w przypadku wykonywania prac w zamkniętych pomieszczeniach;
- Oparzenia;
- Pożar;
- Wybuch.

### III. WYPOSAŻENIE PALNIKÓW:

**60040** – wąż przyłączeniowy 2 m, klucze montażowe (2 szt.), dysza - dyfuzor o płomieniu punktowym 17 mm (patrz rys. A);

**60041** – wąż przyłączeniowy 2 m, klucze montażowe (2 szt.), dysza - dyfuzor o płomieniu punktowym 17 mm, dysza-dyfuzor o płomieniu otaczającym 22 mm, dysza-dyfuzor o płomieniu płaskim 40 mm (patrz rys. B);

**60042** – wąż przyłączeniowy 2 m, klucze montażowe (2 szt.), trzy dysze-dyfuzory o płomieniu rozproszonym – 25 mm, 35 mm i 50 mm (patrz rys. C);

**60050** – wąż przyłączeniowy 2 m, klucze montażowe (2 szt.), dysza-dyfuzor o płomieniu rozproszonym – 50 mm (patrz rys. D);

**60051** – wąż przyłączeniowy 5 m, klucze montażowe (2 szt.), dysza-dyfuzor o płomieniu rozproszonym – 60 mm (patrz rys. E);

**60052** – wąż przyłączeniowy 5 m, klucze montażowe (2 szt.), dwie dysze-dyfuzory o płomieniu rozproszonym – 60 mm, podstawa (patrz rys. F);

**60053** – wąż przyłączeniowy 5 m, klucze montażowe (2 szt.), trzy dysze-dyfuzory o płomieniu rozproszonym 50 mm, podstawa (patrz rys. G);

### IV. ELEMENTY URZĄDZENIA:

Numeracja elementów urządzenia przedstawiona jest na rysunkach na str. 2-3:

1. Uchwyt
2. Zawór regulacyjny palnika
3. Dźwignia palnika
4. Przyłącze węża
5. Wąż
6. Lanca
7. Dysza-dyfuzor
8. Dysza palnika
9. Uszczelka
10. Podstawa
11. Klucze montażowe

### V. DANE TECHNICZNE:

Parametr	Model						
	60040	60041	60042	60050	60051	60052	60053
Ilość dysz-dyfuzorów (szt)	1	3	3	1	1	2	3
Rozmiar dysz-dyfuzorów (mm)	17	17, 22, 40	25, 35, 50	50	60	60	50
Ciśnienie znamionowe gazu zasilającego (MPa)	0,5	0,5	1,2	1,2	1,2	1,2	1,2
Moc (kW)	2	2	19,5	28	58	110	99
Temperatura płomienia (°C)	1850	1850	1850	1400	1850	1850	1850
Zużycie gazu (g/h)	140	140	2000	2000	4000	7800	6900
Długość węża (m)	2	2	2	2	5	5	5

### VI. OBSŁUGA URZĄDZENIA:

#### ■ Montaż urządzenia

Palnik jest dostarczany rozmontowany i przed użyciem należy go zmontować.

Wymagane jest aby montażu dokonał wykwalifikowany personel. Należy się upewnić, że zmontowane urządzenie nie spowoduje zagrożenia dla użytkownika. Wszelkie połączenia gwintowe należy dokręcać tylko z taką siłą, jaka jest potrzebna do zapewnienia szczelności. Zbyt mocne dokręcenie może uszkodzić uszczelki.



**UWAGA!** Przed rozpoczęciem montażu należy się upewnić, że zawór na butli oraz zawór regulacyjny palnika (2) są skrócone do minimalnej pozycji oznaczonej „-” oraz strzałką (patrz rys. H).

Zmontować urządzenie dokręcając lancę do uchwytu (patrz rys. I), a następnie do lancy dokręcić odpowiednią dyszę-dyfuzor (patrz rys. J).

**UWAGA:** Palnik **60041** wyposażony jest w 3 dysze-dyfuzory. Do użytku dyszy o płomieniu otaczającym 22 mm (lub dyszy o płomieniu płaskim 40 mm) należy nakręcić tę dyszę na dyszę o płomieniu punktowym 17 mm (patrz rys. K). Nie wolno nakręcać dyszy 22 mm lub 40 mm

bezpośrednio na palnik. To samo dotyczy palnika **60040** w przypadku dokupienia do niego dyszy-dyfuzora 22 mm lub 40 mm.

Palniki **60052** i **60053** zostały wyposażone w podstawkę (10), należy ją zamontować zgodnie z rys. L. Podstawa służy do odstawienia urządzenia w trakcie pracy i/o pracy w celu ostygnięcia.

Urządzenia **60052** i **60053** zostały wyposażone w rozdzielacz gazu, należy go zamontować pomiędzy dyszami-dyfuzorami, a lancą (patrz rys. M).

Do zmontowanego urządzenia dokręcić wąż (patrz rys. N). Drugi koniec węża dokręcić do butli gazowej.

Szczelność połączeń sprawdzić odkręcając nieco zawór butli, następnie na połączenia nanieść wodę mydlaną. W przypadku pojawienia się pęcherzyków gazu, zakręcić dopływ gazu i dokręcić nieszczelne połączenia. Procedurę powtarzać do momentu zapewnienia całkowitej szczelności gazu.

#### ■ Praca urządzeniem

Przy pracy z palnikiem ważne jest uwzględnienie często lekceważonych wymogów bezpieczeństwa.

Obsługa palnika jest bardzo prosta, jednak fakt, że palnik jest zasilany gazem palnym wymaga zachowania ostrożności i przestrzegania reguł bezpieczeństwa.



**UWAGA!** Palnik powinni obsługiwać pracownicy przeszkoleni w zakresie prawidłowej i bezpiecznej eksploatacji. W czasie pracy nie wolno kierować płomienia na wąż ani na butlę z gazem. Zdarza się, że podczas prac w okresie chłodnym, dekarze podgrzewają butlę otwartym ogniem, jednak takie praktyki są zabronione, ponieważ mogą doprowadzić do wybuchu.

**Zasada działania:** gaz dostarczany jest na stanowisko pracy najczęściej w butlach, w stanie płynnym. Możliwe jest również zasilanie palnika propanem - butanem technicznym z sieci. W czasie pobierania plyn odparowuje. Aby powstała odpowiednia mieszanka palna, powietrze z atmosfery zasysane jest przez inżektor palnika, czyli otwory, które znajdują się w dyfuzorze.

Przed rozpoczęciem pracy należy sprawdzić czystość zaworu na butli z gazem i przedmuchać zawór butli, a następnie sprawdzić stan techniczny uszczeltek. Upewnić się, że wąż jest w stanie pracować pod ciśnieniem gazu.

Reduktor, który obniża ciśnienie gazu pobieranego z butli, zamocować do zaworu butli, następnie wąż połączyć z rękojęścią palnika oraz z reduktorem. Połączenie palnika z reduktorem lub wężem ułatwia szybkozłączka.

Następnie zamknąć zawór regulacyjny (2), umieszczony na rękojęści palnika, i otworzyć zawór na butli, – jeżeli pocujemy zapach gazu, to znaczy, że palnik jest nieszczelny, albo jego elementy są uszkodzone. W takim przypadku nieszczelność musi być zlokalizowana i usunięta.

Kolejny krok, to otworenie zaworu na rękojęści palnika, ale tylko na tyle aby umożliwić wylot gazu. Teraz palnik jest gotowy do eksploatacji:

- Zapalić gaz u wylotu dyszy-dyfuzora. W tym celu należy posłużyć się specjalną zapalniczką przeznaczoną do zapalania przenośnych palników gazowych.
- Po około 20 sekundach nacisnąć dźwignię palnika (3) (oprócz modeli 60040 i 60041). W przypadku zbyt krótkiego płomienia, ustawić ciśnienie gazu za pomocą zaworu regulacyjnego palnika (2). Po zwolnieniu dźwigni płomień wróci do trybu oszczędnościowego.

W przypadku modeli 60040 i 60041 wyregulować wysokość płomienia za pomocą zaworu regulacyjnego (2).



**UWAGA!** Dobór parametrów płomienia zależy od wymogów stawianych przez producentów papy, natomiast częstym błędem jest przegrzewanie papy, dlatego należy dobrać palnik o odpowiedniej mocy i ustawić optymalne parametry.

- Po zakończeniu pracy zakręcić zawór butli, a gdy płomień zgaśnie zakręcić zawór na rękojęści palnika.

- Następnie odłączyć wąż od butli i odstawić (odłożyć) palnik na niepalne podłoże celem ostygnięcia. Po ostygnięciu przystąpić do konserwacji.

#### **VII. KONSERWACJA URZĄDZENIA:**

Po demontażu urządzenia dokładnie obeerzć wszystkie elementy składowe. Zanieczyszczenia usuwać za pomocą benzyny ekstrakcyjnej lub środków konserwujących przeznaczonych do palników. Po zakończeniu konserwacji dokładnie osuszyć wszystkie elementy urządzenia. Zabronione jest użytkowanie palnika z pozostałościami środków czyszczących.

Sprawdzić drożność dyszy palników. W przypadku stwierdzenia zabrudzeń, należy ostrożnie wyczyścić dyszę za pomocą cienkiego drutu. Należy przy tym zadbać aby nie powiększyć lub zmienić kształtu otworu dyszy.



**UWAGA!** Do zasilania palników należy stosować wyłącznie gazy propan i butan, lub gazy techniczne, będące mieszaną butanu i propanu. Stosowanie do zasilania palnika innego gazu palnego nie jest dozwolone.

Stosowanie gazów dostępnych na stacjach benzynowych może prowadzić do zanieczyszczenia palnika, w szczególności dyszy. W gazach dostępnych na stacjach benzynowych zawarta jest mieszanka w innych proporcjach niż w przypadku gazów technicznych oraz są obecne dodatki, które uniemożliwiają uzyskanie pełnej wydajności palników oraz prowadzą do ich zanieczyszczenia.

#### **VIII. PRZECHOWYWANIE:**

Po zakończeniu konserwacji palnik należy przechowywać w wyznaczonym do tego celu miejscu, uniemożliwiając uszkodzenie palnika w czasie jego przechowywania i postugiwanie się palnikiem przez osoby nieupoważnione.

Podczas przechowywania palnik i wąż gumowy nie mogą być poddawane przez dłuższe okresy działaniu promieni słonecznych lub innych źródeł ciepła ze względu na przyspieszenie procesu starzenia elementów gumowych palnika.

#### **IX. NAPRAWY:**

W przypadku stwierdzenia uszkodzenia którejkolwiek części składowej palnika, należy wymienić ją na nową. Wszelkie naprawy muszą być przeprowadzane przez wykwalifikowany personel, używając oryginalnych części zamiennych.

#### **Wyprodukowano dla:**

Profix Sp. z o.o.  
ul. Marywilska 34  
03-228 Warszawa, Polska

## X. DOSTĘPNE PRODUKTY GAZOWE MARKI „PROLINE”:

### **I. PALNIKI GAZOWE MARKI 'PROLINE':**

**60040** – palnik lutowniczy z dyszą o płomieniu punktowym 17 mm;

**60041** – palnik lutowniczy z trzema dyszami: o płomieniu punktowym 17 mm, płomieniu otaczającym 22 mm i płomieniu płaskim 40 mm;

**60042** – palnik z trzema dyszami o płomieniu rozproszonym: 25 mm, 35 mm i 50 mm;

**60050** – palnik do prac warsztatowych i dekarских z dyszą o płomieniu rozproszonym 50 mm;

**60051** – palnik dekarский do papy grzewalnej z dyszą o płomieniu rozproszonym 60 mm;

**60052** – palnik dekarский do papy grzewalnej z podwójną dyszą, każda o płomieniu rozproszonym 60 mm;

**60053** – palnik dekarский do papy grzewalnej z potrójną dyszą, każda o płomieniu rozproszonym 50 mm.

### **II. DYSZE MARKI „PROLINE”:**

**60045** – dysza-dyfuzor o płomieniu otaczającym 22 mm;

**60046** – dysza-dyfuzor o płomieniu płaskim 40 mm;

**60047** – dysza-dyfuzor o płomieniu rozproszonym 35 mm;

**60048** – dysza-dyfuzor o płomieniu punktowym 17 mm.



**UWAGA:** Do niektórych palników można dokupić osobno dyszę-dyfuzor, w celu poszerzenia zakresu użytkowania palnika lub zastąpienia starej, zużytej dyszy nową. Nie wszystkie dysze pasują jednak do każdego palnika. Ze względu na bezpieczeństwo użytkownika i jego otoczenia, dysze, które nie pasują do danego palnika, nie powinny być z nim używane, jest to zabronione.

Do palników lutowniczych **60040** i **60041** pasują dysze **60045**, **60046** i **60048**, a nie pasuje dysza **60047**.

Do palnika **60042** pasują dysze **60045**, **60046** i **60047**, a nie pasuje dysza **60048**.

Dysze **60045**, **60046**, **60047** i **60048** nie pasują do palników: **60050**, **60051**, **60052**, **60053**.



Polityka firmy PROFIX jest polityką stałego udoskonalania swoich produktów i dlatego firma rezerwuje sobie prawo zmiany specyfikacji wyrobu bez uprzedniego zawiadomienia. Obrazki, podane w instrukcji obsługi, są przykładowe i mogą się nieznacznie różnić od rzeczywistego wyglądu zakupionego urządzenia.

Niniejsza instrukcja jest chroniona prawem autorskim. Kopiowanie/ powielanie jej bez pisemnej zgody firmy Profix Sp. z o.o. jest zabronione.



## ИНСТРУКЦИЯ ПО ОБСЛУЖИВАНИЮ ГАЗОВОЙ ГОРЕЛКИ НА СЖИЖЕННОМ ГАЗЕ (коды марки „PROLINE“: 60040, 60041, 60042, 60050, 60051, 60052, 60053)

Перевод оригинальной инструкции



**ПЕРЕД НАЧАЛОМ ЭКСПЛУАТАЦИИ НЕОБХОДИМО ОЗНАКОМИТЬСЯ С НАСТОЯЩЕЙ ИНСТРУКЦИЕЙ.**

Хранить инструкцию для возможного использования в будущем.



**ПРЕДУПРЕЖДЕНИЕ!** Необходимо ознакомиться со всеми предупреждениями, касающимися безопасности при эксплуатации, обозначенными символом  и всеми указаниями по технике безопасности.

Несоблюдение нижеприведенных предостережений, которые касаются правил и указаний по технике безопасности, может быть причиной возникновения пожара и/или значительных повреждений.

*Поставщик не несет ответственности за ущерб, возникший в результате несоблюдения правил и рекомендаций по технике безопасности, приведенных в настоящей инструкции.*



### **I. ПРАВИЛА ПО ТЕХНИКЕ БЕЗОПАСНОСТИ:**

**ВНИМАНИЕ!** Это устройство должно употребляться только с баллонами многогазового использования, которые содержат горючий газ пропан (возможно также применение бутана или технической смеси пропана и бутана), оснащенными резьбовыми соединениями.

- **Баллон следует присоединять при помощи шланга.** Попытка присоединения других видов газовых баллонов может создавать опасность.
- **Эксплуатировать следует только в хорошо проветриваемых помещениях.** Требуется, чтобы устройства эксплуатировались в хорошо проветриваемых местах, согласно отечественным требованиям, которые касаются: доступа воздуха к сгоранию; избежания опасного нагромождения несгоревших газов.
- **Запрещено превышение номинального давления в устройстве.** Горелки следует присоединять к баллонам при помощи редуктора.
- **Не использовать устройство, которое является неплотным, поврежденным или которое работает неправильно.**
- **Не использовать устройство, если оно имеет поврежденные или изношенные уплотнения.** Перед присоединением газового баллона следует проверить, находятся ли уплотнения (между устройством и баллоном) на своем месте и в хорошем состоянии.
- **Перед каждым использованием горелки следует точно проверить состояние шланга.** В случае обнаружения какого-либо повреждения шланга (дырки, разрезы, подгорания, выпуклости), его последующая эксплуатация или ремонт строго запрещены. Это может угрожать большой опасностью для здоровья. В таких ситуациях шланг следует заменить новым.
- **Шланг следует заменять, самое позднее, по истечении 5 лет от даты его изготовления, даже если его состояние**

кажется по-прежнему хорошим (на шланге находится распечатка с годом изготовления шланга). Поскольку с течением времени материал становится все слабее и подвергается износу.

- **Не применять шланга для подымания или перемещения емкости газом.** Избегать скручиваний гибкого провода.
- **Устройством должно применяться в отдалении от легко-сгораемых материалов.** Следует сохранить, по меньшей мере, 5 метров расстояния между выпуском горелки и прилегающими поверхностями (стены, потолки).
- **Замена газовых баллонов должна производиться в хорошо проветриваемых местах, лучше всего снаружи помещений, издали от каких-либо источников огня, таких как открытое пламя, специальные зажигалки, электрические обогреватели, а также издали от других людей.** Перед присоединением нового газового баллона следует проверить, потушены ли горелки.
- **Если устройство является неплотным (чувствуется запах газа), следует немедленно вынести устройство наружу, на хорошо проветриваемое место без огня, где может быть определено и устранено место просачивания газа.** Если есть необходимость проверить отсутствие плотности, встречающееся в этом устройстве, следует это произвести снаружи помещения. Нельзя искать утечки, применяя пламя, следует использовать для этой цели мыльную воду.
- **Рабочее место следует оснастить подручным снаряжением, предназначенным для пожаротушения, в том числе: подручный огнетушитель, сварочное покрытие.**
- **Так как и все газовые устройства, горелка не должна применяться без соответствующих средств защиты глаз в виде специальных очков или защитных очков, или прикрытия лица, а также без правильной защиты ладоней в виде специальных рукавиц.**
- **В связи с высокой температурой, которая достигается во время работы, запрещается прикасаться к разогретой части горелки или к его разогретому соплу.**
- **Никогда не следует направлять выпуск горелки в сторону людей или животных.** Удерживать детей и посторонних лиц в отдалении от устройства.
- **Запрещается использование горелки под капотом отсека двигателя транспортных средств и т.п.**
- **После употребления горелки с соплом не следует их ставить на место хранения прежде, чем остынут.**
- **Горелку следует употреблять и хранить исключительно в недоступных местах для детей и животных.**

### **II. ПРИМЕНЕНИЕ В СООТВЕТСТВИИ СПРЕДНАЗНАЧЕНИЕМ:**

Газовые горелки предназначены для спаивания, подогрева, осушения, а также для кровельных работ.

Благодаря питанию при помощи баллона со сжатым пропаном (допускается также применение бутана или технической смеси пропана и бутана), является возможной работа в местах, которые не имеют источников энергии.



Для применения в соответствии с предназначением следует также соблюдать указания, которые касаются техники безопасности, эксплуатационные указания инструкции по монтажу и обслуживанию. Лица, которые производят технический уход за устройством, должны ознакомиться с возможными опасностями и соответствующими указаниями.

Каждое использование горелок не в соответствии с вышеизложенным предназначением строго запрещено и вызывает потерю гарантии, а также отсутствие ответственности производителя за возникшие вследствие этого ущербы.

Какие-либо модификации устройства, выполненные пользователем, освобождают производителя от ответственности за повреждения и убытки, причиненные пользователю и окружающей среде.

Кроме применения, соответствующего предназначению, нельзя полностью исключить определенные факторы остаточного риска. Ввиду выполнения работ при помощи газовых горелок, могут возникнуть следующие угрозы:

- Вредные для здоровья испускания токсичных испарений в случае выполнения работ в закрытых помещениях;
- Ожоги;
- Пожар;
- Взрыв.

### III. ОСНАЩЕНИЕ ГОРЕЛОК:

**60040** – присоединительный шланг 2 м, монтажные ключи (2 шт.), диффузорное сопло с сточечным пламенем 17 мм (см. рис. А);

**60041** – присоединительный шланг 2 м, монтажные ключи (2 шт.), диффузорное сопло с точечным пламенем 17 мм, диффузорное сопло с охватывающим пламенем 22 мм, диффузорное сопло с

плоским пламенем 40 мм (см. рис. В);

**60042** – присоединительный шланг 2 м, монтажные ключи (2 шт.), три диффузорных сопла с рассеянным пламенем – 25 мм, 35 мм и 50 мм (см. рис. С);

**60050** – присоединительный шланг 2 м, монтажные ключи (2 шт.), диффузорное сопло с рассеянным пламенем – 50 мм (см. рис. D);

**60051** – присоединительный шланг 5 м, монтажные ключи (2 шт.), диффузорное сопло с рассеянным пламенем – 60 мм (см. рис. E);

**60052** – присоединительный шланг 5 м, монтажные ключи (2 шт.), два диффузорных сопла с рассеянным пламенем – 60 мм, подставка (см. рис. F);

**60053** – присоединительный шланг 5 м, монтажные ключи (2 шт.), три диффузорных сопла с рассеянным пламенем 50 мм, подставка (см. рис. G).

### IV. ЭЛЕМЕНТЫ УСТРОЙСТВА:

Нумерация элементов устройства представлена на рисунках на стр. 2-3:

1. Ручка
2. Регулирующий клапан горелки
3. Рычаг горелки
4. Соединительный патрубок шланга
5. Шланг
6. Газовое копье
7. Диффузорное сопло
8. Сопло горелки
9. Прокладка
10. Подставка
11. Монтажные ключи

### V. ТЕХНИЧЕСКИЕ ДАННЫЕ:

Параметр	Модель						
	60040	60041	60042	60050	60051	60052	60053
Количество диффузорных сопел (шт.)	1	3	3	1	1	2	3
Размер диффузорных сопел (мм)	17	17, 22, 40	25, 35, 50	50	60	60	50
Номинальное давление питающего газа (МПа)	0,5	0,5	1,2	1,2	1,2	1,2	1,2
Мощность (кВт)	2	2	19,5	28	58	110	99
Температура пламени (°C)	1850	1850	1850	1400	1850	1850	1850
Расход газа (г/ч)	140	140	2000	2000	4000	7800	6900
Длина шланга (м)	2	2	2	2	5	5	5

### VI. ОБСЛУЖИВАНИЕ УСТРОЙСТВА:

#### ■ Монтаж устройства

Горелка доставляется в разобранном виде и перед применением ее следует смонтировать.

Требуется, чтобы монтаж произвели квалифицированные работники. Следует убедиться в том, что смонтированное устройство не приведет к угрозе для пользователя. Все резьбовые соединения следует докручивать только с такой силой, которая необходима для обеспечения плотности. Чрезмерно сильная затяжка может повредить прокладки.



**ВНИМАНИЕ!** Перед началом монтажа следует удостовериться, что вентиль на баллоне и регулирующий клапан горелки (2) повернуты до минимальной позиции, отмеченной знаком „–“ и стрелкой (см. рис. H).

Смонтировать устройство, докручивая газовое копье к ручке (см. рис. I), а затем докрутить к копыю соответствующее диффузорное сопло (см. рис. J).

**ВНИМАНИЕ:** Горелка **60041** оснащена 3-мя диффузорными соплами. Для использования сопла с охватывающим пламенем 22 мм (или сопла с плоским пламенем 40 мм), следует надкрутить это

сопло на сопло с точечным пламенем 17 мм (см. рис. К). Нельзя накручивать сопло 22 мм или 40 мм непосредственно на горелку. Это же самое касается горелки **60040** в случае докупки к ней диффузорного сопла 22 мм или 40 мм.

Горелки **60052** и **60053** оснащены подставкой (**10**), которую следует установить в соответствии с рис. L. Подставка служит для того, чтобы отставлять в сторону устройство в процессе работы и после работы с целью его остывания.

Устройства **60052** и **60053** оснащены распределителем газа, который следует установить между диффузорными соплами и газовым кофем (см. рис. M).

К смонтированному устройству докрутить шланг (см. рис. N). Другой конец шланга докрутить к газовому баллону.

Проверить плотность соединений, открывивая немного вентиль баллона, а затем на соединения нанести мыльную воду. В случае появления пузырьков газа, следует закрыть приток газа и докрутить неплотные соединения. Процедуру следует повторять до момента обеспечения полной плотности газа.

#### ■ Работа с устройством

При работе с горелкой является важным учитывать часто не принимаемые во внимание требования к технике безопасности.

Обслуживание горелки является очень простым, однако тот факт, что горелка питается горючим газом, требует сохранения осторожности и соблюдения правил по технике безопасности.



**ВНИМАНИЕ!** Горелку должны обслуживать работники, прошедшие подготовку по части правильной и безопасной эксплуатации. Во время работы нельзя направлять пламя на шланг и на баллон газом. Случается, что во время работ в холодный период, кровельщики подогревают баллон открытым огнем, однако такие действия запрещены, поскольку они могут привести к возникновению взрыва.

**Принцип действия:** газ доставляется на рабочее место чаще всего в баллонах, в сжиженном состоянии. Возможным является также питание горелки техническим пропаном-бутаном от сети. Во время получения жидкость может испаряться. Чтобы возникла соответствующая горячая смесь, воздух из атмосферы всасывается инжектором горелки, т.е. сквозь отверстия, которые находятся в диффузоре.

Перед началом работы следует проверить чистоту вентилей на газовом баллоне и продуть вентиль баллона, а затем проверить техническое состояние прокладок. Удостовериться в том, что шланг находится в состоянии работать под давлением газа.

Редуктор, который снижает давление газа, получаемого из баллона, прикрепить к вентилю баллона, а затем шланг соединить с ручной горелки и с редуктором. Соединение горелки с редуктором или шлангом облегчает быстрый соединительный зажим.

Затем закрыть регулирующий клапан (**2**), расположенный на ручке горелки, и открыть вентиль на баллоне. Если почувствуется запах газа, то это означает, что горелка является неплотной, или повреждены ее элементы. В таком случае должно быть определено и устранено место просачивания газа.

Очередной шаг - это открытие клапана на ручке горелки, но только настолько, чтобы предоставить возможность выпуска газа. После этого горелка готова к эксплуатации:

- Зажечь газ у выхода диффузорного сопла. С этой целью следует

использовать специальную зажигалку, предназначенную для зажигания переносных газовых горелок.

- По истечении примерно 20 секунд нажать на рычаг горелки (**3**) (кроме моделей **60040** и **60041**). В случае очень короткого пламени, установить давление газа при помощи регулирующего клапана горелки (**2**). После освобождения рычага, пламя переходит в экономный режим работы.

В случае моделей **60040** и **60041**, отрегулировать высоту пламени при помощи регулирующего клапана (**2**).



**ВНИМАНИЕ!** Подбор параметров пламени зависит от требований, которые предъявляются производителями кровельных битуминозных рулонных материалов, зато частой ошибкой является перегрев рубероида, поэтому следует подобрать горелку с соответствующей мощностью и установить оптимальные параметры.

- После окончания работы закрыть вентиль баллона, а когда пламя погаснет, закрыть клапан на ручке горелки.
- Затем отсоединить шланг от баллона и отставить (отложить) горелку на невоспламеняемое основание с целью остывания. После остывания приступить к техническому уходу.

#### VII. ТЕХНИЧЕСКИЙ УХОД ЗА УСТРОЙСТВОМ:

После демонтажа устройства старательно просмотреть все его составные элементы. Загрязнения удалить при помощи экстракционного бензина или средств по техническому уходу, предназначенных для газовых горелок. После окончания технического ухода следует осушить все элементы устройства. Запрещается пользоваться горелкой с остатком очистительных средств.

Проверить проходимость сопла горелки. В случае обнаружения загрязнений, следует осторожно очистить сопло при помощи тонкого провода. Следует при этом позаботиться о том, чтобы не увеличить или изменить форму отверстия сопла.



**ВНИМАНИЕ!** Для питания горелок следует применять исключительно газы пропан и бутан, или технические газы, которые являются смесью бутана и пропана.

Применение для питания горелки другого горючего газа не разрешается.

Применение газов, доступных на бензозаправочных станциях, может привести к загрязнению горелки, особенно сопла. В газах, доступных на бензозаправочных станциях, содержится смесь в других пропорциях, чем в случае технических газов, а также имеются добавки, которые делают невозможным получение полной производительности горелок, а также приводят к их засорению.

#### VIII. ХРАНЕНИЕ:

После окончания технического ухода горелку следует хранить в определенном для этой цели месте, которое делает невозможным повреждение горелки во время его хранения и пользование горелкой неуполномоченными лицами.

Горелка и резиновый шланг во время их хранения не могут подвергаться в течение длительных периодов воздействию солнечных лучей или других источников тепла, ввиду ускорения процесса старения резиновых элементов горелки.

### **IX. РЕМОНТЫ:**

В случае подтверждения повреждения какой-либо составной части горелки, следует заменить ее новой. Все ремонты должны быть произведены квалифицированными работниками, с использованием оригинальных запасных частей.

#### **Изготовлено для:**

ООО «ПРОФИКС»,  
ул. Марьевильска 34,  
03-228 Варшава, ПОЛЬША

### **X. ДОСТУПНЫЕ ГАЗОВЫЕ ПРОДУКТЫ МАРКИ „PROLINE“:**

#### **I. ГАЗОВЫЕ ГОРЕЛКИ МАРКИ „PROLINE“:**

**60040** – паяльная горелка с соплом с точечным пламенем 17 мм;

**60041** – паяльная горелка с тремя соплами: сточечным пламенем 17 мм, схватывающим пламенем 22 мм и плоским пламенем 40 мм;

**60042** – горелка с тремя соплами с рассеянным пламенем: 25 мм, 35 мм и 50 мм;

**60050** – горелка для кровельных работ и работ в мастерских с соплом с рассеянным пламенем 50 мм;

**60051** – кровельная горелка для сварного рубероида с соплом с рассеянным пламенем 60 мм;

**60052** – кровельная горелка для сварного рубероида с двойным соплом, каждое с рассеянным пламенем 60 мм;

**60053** – кровельная горелка для сварного рубероида с тройным соплом, каждое с рассеянным пламенем 50 мм.

#### **II. СОПЛА МАРКИ „PROLINE“:**

**60045** – диффузорное сопло с охватывающим пламенем 22 мм;

**60046** – диффузорное сопло с плоским пламенем 40 мм;

**60047** – диффузорное сопло с рассеянным пламенем 35 мм;

**60048** – диффузорное сопло с сточечным пламенем 17 мм.



**ВНИМАНИЕ:** Для некоторых горелок можно докупить отдельно диффузорное сопло с целью расширения сферы пользования горелкой или замены старого, изношенного сопла новым. Однако, не все сопла подходят для каждой горелки. В связи с безопасностью для пользователя и окружающей среды, сопла, которые не подходят для настоящей горелки, не должны с ним употребляться – это запрещено.

Для паяльных горелок **60040** и **60041** подходят сопла **60045**, **60046** и **60048**, но не подходит сопло **60047**.

Для горелки **60042** подходят сопла **60045**, **60046** и **60047**, но не подходит сопло **60048**.

Сопла **60045**, **60046**, **60047** и **60048** не подходят для горелок: **60050**, **60051**, **60052**, **60053**.



Политика компании PROFIX - это политика постоянного совершенствования своих изделий, поэтому компания сохраняет за собой право изменения спецификации изделия без предварительного уведомления. Изображения, имеющиеся в инструкции, являются примерными и могут незначительно отличаться от фактического вида приобретённого продукта.

Настоящая инструкция по эксплуатации защищена авторскими правами. Запрещено её копирование и размножение без согласия ООО «ПРОФИКС».

**RO**

## INSTRUCȚIUNI DE UTILIZARE PENTRU ARZĂTORUL PE GAZ CU GAZ LICHID (codurile mărcii PROLINE: 60040, 60041, 60042, 60050, 60051, 60052, 60053)

Traducere din instrucțiunea originală



**ÎNAINTEA ÎNCEPERII UTILIZĂRII TREBUIE STUDIAT CU ATENȚIE MANUALUL CU INSTRUCȚIUNI.**

**Păstrați instrucțiunile pentru a le folosi pe viitor. AVERTIZARE! Trebuie să citiți toate avertizările referitoare la siguranța de utilizare marcate cu simbolul  și toate indicațiile referitoare la siguranța de utilizare.**



Nerespectarea avertismentelor de mai jos cu privire la siguranță și a indicațiilor referitoare la siguranță poate provoca un incendiu și/sau leziuni serioase.

*Furnizorul nu va fi responsabil pentru pagubele provocate din cauza nerespectării normelor de siguranță și a recomandărilor din aceste instrucțiuni.*

### I. REGULI DE SIGURANȚĂ:



**ATENȚIE!** Acest aparat trebuie utilizat doar împreună cu recipientele de uz multiplu care conțin gaz inflamabil propan (puteți folosi de asemenea și butan sau un amestec tehnic de propan și butan), dotate cu racorduri cu filet.

- **Recipientul trebuie cuplat cu furtunul.** Cuplarea cu forța a altor tipuri de recipiente cu gaz poate fi periculoasă.
- **Utilizați doar în încăperi bine aerisite.** Se recomandă ca aparatele să fie utilizate în locuri bine ventilate, în conformitate cu cerințele naționale cu privire la: fluxul de aer pentru ardere; evitarea acumulării periculoase de gaze nearchive.
- **Se interzice depășirea presiunii nominale a aparatului.** Arzătoarele trebuie conectate la butelie cu un reductor.
- **Nu folosiți aparatul care nu este etanș, este deteriorat sau nu funcționează corect.**
- **Nu utilizați aparatul care este deteriorat sau are garniturile uzate.** Verificați dacă garniturile (dintre aparat și recipient) sunt la locul potrivit și sunt în stare bună înainte de a cupla recipientul cu gaz.
- **Înainte de fiecare utilizare a arzătorului trebuie să verificați exact starea furtunului. În cazul în care constatați orice defecțiuni ale furtunului (găuri, tăieturi, arderi, denivelări) utilizarea ulterioară sau repararea acestuia este strict interzisă.** Acest fapt este un pericol mare pentru sănătate. În aceste cazuri trebuie să-l înlocuiți cu unul nou.
- **Furtunul trebuie schimbat după maxim 5 ani de la data fabricației acestuia, chiar dacă starea furtunului pare bună (pe furtun este imprimat anul de fabricație a furtunului).** Cu trecerea timpului materialul devine tot mai slab și se uzează.
- **Nu folosiți furtunul pentru a ridica sau a deplasa rezervorul cu gaz.** Evitați îndoirea furtunului flexibil.
- **Aparatul trebuie utilizat departe de materialele inflamabile.** Trebuie să păstrați o distanță de cel puțin 5 metri între orificiul de ardere al arzătorului și suprafețele din jur (pereți, tavan).
- **Recipientele cu gaz trebuie schimbate în încăperi bine ventilate, de preferat în afara încăperilor, departe de orice tip de surse de foc, cum ar fi flăcări deschise, arzătoare cu telecomandă, calorifere electrice și departe de persoane**

străine. Înainte de a cupla o butelie nouă trebuie să verificați dacă arzătoarele sunt stinse.

- **În cazul în care aparatul nu este etanș (simțiți un miros de gaz), trebuie să-l scoateți imediat afară, într-un loc bine aerisit fără foc, unde neatenșeitatea poate fi localizată și eliminată.** Dacă doriți să verificați neatenșeitățile care apar în aparatul dumneavoastră, trebuie să faceți acest lucru în exterior. Nu încercați să descoperiți scurgerile de gaze folosind focul deschis, folosiți în acest scop apă cu săpun.
- **Locul de muncă trebuie dotat cu echipament portabil pentru stingerea incendiilor, printre care: stingător manual, pătură pentru sudură.**
- **La fel ca în cazul tuturor aparatelor pe gaz, arzătorul nu trebuie utilizat fără a asigura protecția corespunzătoare a ochilor, sub formă de ochelari speciali sau ochelari de protecție sau protecție pentru față precum și fără a proteja în mod corespunzător mâinile cu mănuși.**
- **Nu atingeți partea încălzită a arzătorului și duza fierbinte din cauza temperaturii ridicate pe care o atinge în timpul funcționării.**
- **Nu îndreptați niciodată orificiul de ieșire al arzătorului către oameni sau animale.** Păstrați aparatul departe de copii și persoanele străine.
- **Se interzice utilizarea arzătorului sub masca motorului autovehiculelor etc.**
- **După ce ați utilizat arzătorul cu duză nu le ascundeți înainte de răcirea acestora.**
- **Arzătorul trebuie utilizat și depozitat doar în locuri care nu sunt disponibile pentru copii și animale.**

### II. UTILIZARE CONFORMĂ CU DESTINAȚIA:

Arzătoarele pe gaz sunt destinate pentru lipire, încălzire, uscarea și pentru lucrări de dulgherie.

Prin alimentarea cu butelie cu propan comprimat (se admite utilizarea de butan sau a unui amestec tehnic de propan și butan) puteți lucra în locuri în care nu există surse de energie.

**Din utilizarea în conformitate cu destinația face parte de asemenea și respectarea indicațiilor referitoare la siguranță precum și a instrucțiunilor de montaj și a indicațiilor de exploatare din instrucțiunile de utilizare. Persoanele care operează și întrețin aparatul trebuie să citească instrucțiunile și trebuie să le instruiți cu privire la pericolele posibile.**

Fiecare utilizare a arzătoarelor în mod neconform cu destinația indicată mai sus este interzisă și duce la pierderea garanției precum și la lipsa de responsabilitate a producătorului pentru pagubele apărute din aceste motive.

Orice modificări ale aparatului efectuate de către utilizator scutesc producătorul de responsabilitate pentru defecțiuni și pagubele pe care le suferă utilizatorul și mediul.

Chiar dacă se utilizează aparatul în mod conform cu destinația acestuia nu puteți elimina cu totul anumiți factori de risc rezidual.

Din cauza tipului de lucru efectuat cu arzătoarele cu gaz pot apărea

următoarele tipuri de pericole:

- Emisii de vapori toxici dăunători pentru sănătate în cazul în care lucrăți în încăperi închise;
- Arsurii;
- Incendii;
- Incendii;
- Explozii.

### III. DOTAREA ARZĂTOARELOR:

**60040** – furtun de racordare 2 m, chei de montaj (2 buc.), duza -difuzor cu flacără punct 17 mm (vezi des. **A**);

**60041** – furtun de racordare 2 m, chei de montaj (2 buc.), duza -difuzor cu flacără punct 17 mm, duza-difuzor cu flacără de 22 mm, duza-difuzor cu flacără plată 40 mm (vezi des. **B**);

**60042** – furtun de racordare 2 m, chei de montaj (2 buc.), trei duze-difuzor cu flacără dispersată – 25 mm, 35 mm și 50 mm (vezi des. **C**);

**60050** – furtun de racordare 2 m, chei de montaj (2 buc.), duza-difuzor cu flacără dispersată – 50 mm (vezi des. **D**);

**60051** – furtun de racordare 5 m, chei de montaj (2 buc.), duza-difuzor cu flacără dispersată – 60 mm (vezi des. **E**); **60052** – furtun de racordare

5 m, chei de montaj (2 buc.), două duze -difuzor cu flacără dispersată – 60 mm, suport (vezi des. **F**);

**60053** – furtun de racordare 5 m, chei de montaj (2 buc.), trei duze-difuzor cu flacără dispersată 50 mm, suport (vezi des. **G**);

### IV. PIESELE APARATULUI:

*Numerotarea pieselor aparatului este prezentată în desenele de pe pag. 2-3:*

1. Mâner
2. Supapa regulatoare a arzătorului
3. Leviera arzătorului
4. Conexiunile furtunului
5. Furtun
6. Lance
7. Duza-difuzor
8. Duza arzătorului
9. Garnitură
10. Suport
11. Chei de montaj

### V. DATE TEHNICE:

Parametru	Model						
	60040	60041	60042	60050	60051	60052	60053
Număr de duze-difuzor (buc)	1	3	3	1	1	2	3
Mărimea duzelor-difuzor (mm)	17	17, 22, 40	25, 35, 50	50	60	60	50
Presiunea nominală a gazului de alimentare (MPa)	0,5	0,5	1,2	1,2	1,2	1,2	1,2
Putere (kW)	2	2	19,5	28	58	110	99
Temperatura flăcării (°C)	1850	1850	1850	1400	1850	1850	1850
Consumul de gaz (g/h)	140	140	2000	2000	4000	7800	6900
Lungimea furtunului (m)	2	2	2	2	5	5	5

### VI. OPERAREA APARATULUI:

#### ■ Montajul aparatului

Arzătorul este furnizat demontat și înainte de fiecare utilizare trebuie să-l montați.

Se recomandă ca montajul să fie realizat de persoane calificate. Trebuie să vă asigurați că aparatul montat nu constituie nici un pericol pentru utilizator. Toate conexiunile filetate trebuie strânse doar cu forța necesară pentru a asigura etanșeitatea aparatului. În cazul în care înfiletați prea puternic puteți deteriora garniturile.



**ATENȚIE!** Înainte de a începe să montați trebuie să vă asigurați că supapa de pe butelie și supapa de ajustare a arzătorului (2) sunt strânse la poziția minimă marcată cu „-” și săgeată (vezi des. **H**).

Montați aparatul înfiletând lancea în suport (vezi des. **I**), iar apoi pe lance trebuie să înfiletați o duză-difuzor corespunzătoare (vezi des. **J**).

**ATENȚIE:** Arzătorul **60041** este dotat cu 3 duze-difuzor. Pentru a utiliza duza cu flacără înconjurătoare 22 mm (sau duza cu flacără plată 40 mm) trebuie să înfiletați această duză pe duza cu cu flacără punct 17 mm (vezi des. **K**). Nu înfiletați duza 22 mm sau 40 mm direct pe arzător. Acest lucru

este valabil și pentru arzătorul **60040** în cazul în care cumpărați duza-difuzor 22 mm sau 40 mm.

Arzătoarele **60052** și **60053** sunt dotate cu suport (**10**), pe care trebuie să-l montați conform des. **L**. Suportul trebuie folosit pentru a lăsa aparatul în timpul lucrului și după muncă pentru a-l răci.

Aparatele **60052** și **60053** sunt dotate cu separator de gaze, trebuie să-l montați între duzele-difuzor și lance (vezi des. **M**).

Pe aparatul montat trebuie să înfiletați furtunul (vezi des. **N**). Al doilea capăt al furtunului trebuie înfiletat pe butelia cu gaz.

Etanșeitatea conexiunilor trebuie verificată desfiletând puțin supapa buteliei, iar apoi pe racord trebuie să aplicați apă cu săpun. În cazul în care apar bule de gaz, strângeți fluxul de gaz și înfiletați conexiunile neetanșe. Repetați procedura până când obțineți etanșeitatea completă a gazului.

#### ■ Operarea aparatului

Atunci când lucrăți cu arzătorul trebuie să luați în considerare cerințele de siguranță care sunt deseori neglijate.

Operarea arzătorului este extrem de facilă, însă faptul ca arzătorul este alimentat cu gaz necesită prudență și respectarea regulilor de siguranță.



**ATENȚIE!** Arzătorul trebuie operat de angajații instruiți cu privire la exploatarea corectă și în condiții de siguranță a acestuia. În timpul lucrului nu trebuie să direcționați flacăra către furtun sau butelia cu gaz. Se întâmplă ca în timpul sezonului rece, dulgherii să încălzească buteliile cu foc deschis, însă aceste practici sunt interzise deoarece pot provoca explozii.

**Regula de funcționare:** gazul este livrat la locul de muncă deseori în butelii, sub formă lichidă. Arzătorul poate fi alimentat de asemenea cu propan - butan tehnic din rețea. Atunci când este consumat lichidul se evaporază. Pentru a obține un amestec inflamabil corespunzător, aerul din atmosferă este aspirat de injectorul arzătorului, respectiv orificiile care se află în difuzor.

Înainte de a începe lucrul trebuie să verificați dacă supapa de pe butelia cu gaz este curată și să curățați cu aer supapa buteliei, iar apoi verificați starea tehnică a garniturilor. Asigurați-vă că furtunul poate funcționa sub presiune.

Reductorul care reduce presiunea gazului din butelii trebuie fixat pe supapa buteliei, iar apoi trebuie cuplat pe mânerul arzătorului și cu reductorul. Conectarea arzătorului cu reductorul sau cu furtunul este facilitată de conectorul rapid.

Apoi trebuie să închideți supapa de ajustare (2), amplasată pe mânerul arzătorului și deschideți supapa de pe butelii, – dacă simțiți miros de gaz înseamnă că arzătorul nu este etanș, sau că unele piese din acesta sunt deteriorate. În acest caz neetașeitatea trebuie localizată și eliminată.

Următorul pas este deschiderea supapei de pe mânerul arzătorului, dar numai atât încât să permită ieșirea gazului. Acum arzătorul este pregătit pentru exploatare:

- Aprindeți gazul la ieșirea duzei-difuzor. În acest scop trebuie să utilizați o brichetă special destinată pentru aprinderea arzătoarelor mobile pe gaz.
- După aproximativ 20 de secunde apăsați leviera arzătorului (3) (cu excepția modelelor 60040 și 60041). În cazul în care flacăra este prea scurtă trebuie să setați presiunea gazului cu supapa de ajustare a arzătorului (2). După ce dați drumul la levieră supapa revine la modul de economisire.
- În cazul modelelor 60040 și 60041 ajustați înălțimea flăcării cu supapa de ajustare (2).



**ATENȚIE!** Selectarea parametrilor flăcării depinde de cerințele producătorilor de mase de lipit, însă o greșeală des întâlnită o constituie supracălzirea maselor de lipit, de aceea trebuie să alegeți un arzător cu puterea corespunzătoare și să setați parametrii optimi.

- După ce ați terminat de lucrat trebuie să strângeți supapa buteliei, iar

când supapa se stinge înfletați supapa de pe mânerul arzătorului.

- Apoi decuplați furtunul de la butelii și lăsați (așezați) arzătorul pe o suprafață neinflamabilă pentru a se răci. După răcire începeți să efectuați operațiunile de întreținere.

#### **VII. ÎNTREȚINEREA APARATULUI:**

După demontarea aparatului verificați exact toate piesele componente. Eliminați petele cu benzină de extracție sau agenți de conservare destinați pentru arzătoare. După sfârșitul operațiunilor de întreținere uscați exact toate piesele aparatului. Se interzice utilizarea arzătorului cu reziduurile de substanțe de curățare.

Verificați dacă duzele arzătoarelor nu sunt blocate. În cazul în care constatați că există mizerie trebuie să curățați cu atenție duza cu o sârmă subțire. Trebuie să aveți grijă să nu măriți sau să modificați forma orificiului duzei.



**ATENȚIE!** Pentru a alimenta arzătoarele trebuie să folosiți doar gazele propan și butan, sau gaz tehnic, care sunt un amestec de butan și propan. Nu se permite utilizarea unui alt gaz inflamabil pentru alimentarea arzătorului.

Utilizarea gazelor disponibile la benzinării poate duce la murdărirea arzătorului, în special a duzei. În gazele disponibile la benzinării amestecul de gaze are alte proporții decât în cazul gazelor tehnice și conțin adaosuri, care nu permit obținerea randamentului deplin al arzătoarelor și duc la murdărirea acestora.

#### **VIII. DEPOZITARE:**

După ce ați terminat de întreținut arzătorul trebuie să-l depozitați într-un loc destinat în acest scop, care nu permite deteriorarea arzătorului în timpul depozitării acestuia precum și utilizarea aparatului de către persoane neautorizate.

Atunci când depozitați arzătorul și furtunul de cauciuc nu trebuie expuse la perioade îndelungate de acționare a razelor solare sau a altor surse de căldură datorită procesului accelerat de învechire a pieselor de cauciuc din arzător.

#### **IX. REPARAȚII:**

În cazul în care constatați că orice piesă componentă a arzătorului este defectă trebuie să o înlocuiți cu una nouă. Toate reparațiile trebuie efectuate de persoane calificate, folosind piese de schimb originale.

#### **Produs pentru:**

Prefix Sp. z o. o.

ul. Marywilka 34

03-228 Warszawa, Polonia

## X. PRODUSE DISPONIBILE PE GAZ CU MARCA „PROLINE”:

### **I. ARZĂTOARE PE GAZ MARCA 'PROLINE':**

**60040** – arzător pentru lipit cu duză cu flacără punct 17 mm;

**60041** – arzător pentru lipit cu trei duze: cu flacără punct 17 mm, flacără înconjurătoare 22 mm și flacără plată 40 mm;

**60042** – arzător cu trei duze cu flacără dispersată: 25 mm, 35 mm și 50 mm;

**60050** – arzător pentru lucrări de atelier și de dulgherie cu duză cu flacără dispersată 50 mm;

**60051** – arzător pentru dulgherie pentru masă de încălzit cu duză cu flacără dispersată 60 mm;

**60052** – arzător pentru dulgherie pentru masă de încălzit cu duză dublă, fiecare cu flacără dispersată 60 mm;

**60053** – arzător pentru dulgherie pentru masă de încălzit cu duză triplă, fiecare cu flacără dispersată 50 mm.

### **II. DUZE MARCA „PROLINE”:**

**60045** – duza-difuzor cu flacără înconjurătoare 22 mm;

**60046** – duza-difuzor cu flacără plată 40 mm;

**60047** – duza-difuzor cu flacără dispersată 35 mm;

**60048** – duza-difuzor cu flacără punct 17 mm.



**ATENȚIE:** Pentru unele arzătoare puteți cumpăra separat duză-difuzor, pentru a lărgi intervalul de utilizare a arzătorului sau pentru a înlocui duza veche, uzată cu una nouă. Nu toate duzele sunt potrivite pentru arzătorul respectiv, nu trebuie utilizate împreună cu acesta, acest lucru este interzis.

Pentru arzătoarele pentru lipit **60040** și **60041** se potrivesc duzele **60045**, **60046** și **60048**, dar nu se potrivește duza **60047**.

Pentru arzătorul **60042** se potrivesc duzele **60045**, **60046** și **60047**, dar nu se potrivește duza **60048**.

Duzele **60045**, **60046**, **60047** și **60048** nu se potrivesc pentru arzătoarele: **60050**, **60051**, **60052**, **60053**.



Politica firmei PROFIX este aceea de perfecționare continuă a produselor sale și de aceea firma își rezervă dreptul de modificare a specificației produsului fără înștiințarea anterioară. Imaginile indicate în instrucțiunile de utilizare sunt doar exemple și se pot diferi puțin de aspectul real al dispozitivului achiziționat.

Prezenta instrucțiune este protejată prin dreptul de autor. Copierea/inmulțirea fără acordul în scris al firmei PROFIX Sp. z.o.o. este interzisă.



**PRIEŠ PRAEDANT NAUDOTIS BŪTINĄ SUSIPAŽINTI SU ŠIA INSTRUKCIJA.**

Laikykite instrukciją vėlesniam naudojimui. **ĮSPĖJIMAS!** Perskaitykite visus simboliu  pažymėtus įspėjimus ir nurodymus dėl saugaus naudojimo.



Šių saugos nuorodų ir instrukcijų nesilaikymas gali sukelti gaisrą ir/arba sunkių kūno sužalojimų.

*Už žalos, atsiradusias dėl saugos nuorodų nesilaikymo šios instrukcijos tiekėjas neatsako.*



**I. SAUGOS NUORODOS:**

**ĮSPĖJIMAS!** Šis prietaisas turi būti naudojamas tik su daugkartiniais propano dujų balionėliais (taip pat galima naudoti butaną arba techninį propano ir butano mišinį) su srieginiu prijungimu.

- Dujų balionėlį prijungti žarna. Bandymas prijungti kitus dujų balionėlius yra pavojingas.
- Naudoti tik gerai vėdinamose patalpose. Prietaisas gali būti naudojamas tik gerai vėdinamose patalpose, laikantis visų normų, susijusių su: oro tiekimo degimo proceso metu; pavojingų dujų kaupimosi grėsme.
- Draudžiama viršyti nominalų prietaiso slėgį. Degikliai turi būti prijungti prie balionėlio su reduktoriumi.
- Draudžiama naudoti nesandarius, gedusius arba netinkamai veikiančius prietaisus.
- Draudžiama naudoti prietaisą, jei jis sugedo arba jo tarpikliai susidėvėjo. Prieš prijungdami dujų balionėlį patikrinkite tarpiklius (tarp prietaiso ir balionėlio) – turi būti savo vietoje ir geros būklės.
- Prieš kiekvieną naudojimą būtina atidžiai patikrinti žarnos būklę. Jeigu yra koks nors gedimas (skylė, įpjovimas, nudegimas, išsipūtimas), draudžiama prietaisą naudoti arba remontuoti. Tai gali būti pavojinga sveikatai. Tokioje situacijoje, žarna turi būti pakeista.
- Žarną būtina keisti ne vėliau negu po 5 metų nuo pagaminimo datos, netgi jei jos būklė yra gera (ant žarnos randasi lipdukas su gamybos data). Laikui bėgant, žarnos medžiaga tampa vis silpnesnė ir susidėvi.
- Draudžiama pakelti arba nešioti dujų balionėlį laikant už žarnos. Vengti žarnos susisukimo.
- Prietaisas negali būti naudojamas arti degių medžiagų. Atstumas tarp degiklio ir gretimų paviršių (sienu, lubų) turi būti ne mažesnis negu 5 metrai.
- Dujų balionėlius būtina keisti gerai vėdinamoje vietoje, geriausiai lauke, toli nuo ugnies šaltinių tokių kaip, atvira liepsna, degikliai, elektriniai šildytuvai bei toli nuo kitų žmonių. Prieš atliekant dujų balionėlio prijungimą būtina įsitikinti, kad degiklis užgeso.
- Jei prietaisas yra nesandarus (dujų kvapas), būtina išnešti jį į lauką, į gerai vėdinamą vietą, kur nesandarumas bus pašalintas. Jeigu norite patikrinti ar prietaisas yra nesandarus, darykite tai lauke. Netikrinkite sandarumo naudodami liepsną,

naudokite tam muiluotą vandenį.

- Darbo vietoje turi būti nešiojamoji gesimo įranga, t.y. gesintuvas, antklodė.
- Dirbant su dujinį lituoklių būtina naudoti akių apsaugo priemonės, t.y. apsauginius akinius, veido apsaugą bei apsaugines pirštines.
- Draudžiama liesti įkaitusias degiklio dalis bei jo purkštuką dėl aukštos darbinės temperatūros.
- Niekada nenukreipkite purkštuko į žmones ar gyvūnus. Prietaisą laikyti vaikams ir pašalinams nepasiekiamoje vietoje.
- Draudžiama naudoti degiklį po transporto priemonės variklio gaubtu ir pan.
- Degiklį į laikymo vietą galima padėti tik, kai jis visiškai atvėsta.
- Degiklį būtina laikyti vaikams ir gyvūnams nepasiekiamoje vietoje.

**II. NAUDOJIMAS PAGAL PASKIRTĮ:**

Dujų degikliai yra skirti litavimui, šildymui, sausinimui bei stogo darbams.

Dėka to, kad prietaiso maitinimui naudojami propano balionėliai (leidžiama naudoti butaną arba techninį propano ir butano mišinį) galima dirbti vietoje, kuriose nėra energijos šaltinių.

Prietaiso naudojimas pagal paskirtį taip pat reiškia, kad naudotojas privalo laikytis saugos nuorodų, montavimo ir naudojimo instrukcijos nuorodų. Žmonės dirbantys su prietaisu arba atliekantis priežiūros darbus turi susipažinti su instrukcijos reikalavimais bei turi žinoti apie galimus pavojus.

Kiekvienas degiklio naudojimas ne pagal paskirtį yra draudžiamas. Tokiu atveju prarandama garantija, o gamintojas neatsako už prietaiso padarytą žalą.

Savarankiškai prietaise padaryti pakeitimai atleidžia gamintoją nuo atsakomybės už prietaiso padarytą žalą vartotojui ir aplinkai.

Nepaisant naudojimo pagal paskirtį išlieka tam tikra likutinė rizika.

Dirbant su dujiniais degikliais galimi tokie pavojai:

- Kenksmingi toksinų dujų garai, dirbant uždarose patalpose;
- Nudegimai;
- Gaisras;
- Sprogimas.

**III. DEGIKLIŲ ĮRANGA:**

**60040** – prijungimo žarna 2 m, montavimo raktai (2 vnt.), purkštukas – difuzorius su taškine liepsna 17 mm (žiūrėkite pav. A);

**60041** – prijungimo žarna 2 m, montavimo raktai (2 vnt.), purkštukas – difuzorius su taškine liepsna 17 mm, purkštukas – difuzorius su gaubiamąja liepsna 22 mm, purkštukas – difuzorius su plokščiąja liepsna 40 mm (žiūrėkite pav. B);

**60042** – prijungimo žarna 2 m, montavimo raktai (2 vnt.), trys purkštukai – difuzoriai su sklaidomąja liepsna – 25 mm, 35 mm ir 50 mm (žiūrėkite pav. C);

**60050** – prijungimo žarna 2 m, montavimo raktai (2 vnt.), purkštukas – difuzorius su sklaidomąja liepsna – 50 mm (žiūrėkite pav. D);



**60051** – prijungimo žarna 5 m, montavimo raktai (2 vnt.), purkštukas – difuzorius su sklaidomąja liepsna – 60 mm (žiūrėkite pav. E);

**60052** – prijungimo žarna 5 m, montavimo raktai (2 vnt.), du antgaliai – difuzoriai su sklaidomąja liepsna – 60 mm, stovas (žiūrėkite pav. F);

**60053** – prijungimo žarna 5 m, montavimo raktai (2 vnt.), trys antgaliai – difuzoriai su sklaidomąja liepsna 50 mm, stovas (žiūrėkite pav. G);

#### **IV. PRIETAISO ELEMENTAI:**

Elementų numeracija pateikta piešiniuose 2-3 puslapiuose:

1. Rankena

2. Degiklio reguliavimo vožtuvas

3. Degiklio svirtis

4. Žarnos prijungimas

5. Žarna

6. letis

7. Purkštukas-difuzorius

8. Degiklio purkštukas

9. Tarpiklis

10. Stovas

11. Montavimo raktai

#### **V. TECHNINIAI DUOMENYS:**

Parametras	Modelis						
	60040	60041	60042	60050	60051	60052	60053
Purkštukų-difuzorių kiekis (vnt.)	1	3	3	1	1	2	3
Purkštukų-difuzorių dydis (mm)	17	17, 22, 40	25, 35, 50	50	60	60	50
Nominalus dujų slėgis (MPa)	0,5	0,5	1,2	1,2	1,2	1,2	1,2
Galia (kW)	2	2	19,5	28	58	110	99
Liepsnos temperatūra (°C)	1850	1850	1850	1400	1850	1850	1850
Dujų suvartojimas (g/val.)	140	140	2000	2000	4000	7800	6900
Žarnos ilgis (m)	2	2	2	2	5	5	5

#### **VI. PRIETAISO NAUDOJIMAS:**

##### **■ Prietaiso montavimas**

Degiklis pristatomas išardytas, prieš naudojimą būtina jį surinkti.

Prietaiso surinkimą turi atlikti kvalifikuotas specialistas. Būtina įsitikinti, kad surinktas prietaisas nekelia pavojaus vartotojui. Visus srieginius sujungimus būtina užveržti su tokia jėga, kuri užtikrina sandarumą. Pernelyg stiprus užveržimas gali sugadinti tarpiklius.



**ĮSPĖJIMAS!** Prieš prietaiso surinkimą būtina įsitikinti, kad dujų balionėlio vožtuvas ir degiklio reguliavimo vožtuvas (2) yra minimalioje padėtyje „–“, pažymėtoje rodykle (žiūrėkite pav. H).

Surinkti prietaisą, prisukant ietį prie purkštuko (žiūrėkite pav. I), o po to prisukti atitinkamą purkštukų-difuzorių (žiūrėkite pav. J).

**ĮSPĖJIMAS:** Degiklis **60041** turi 3 purkštukus-difuzorius. Naudojant purkštuką su gaubiamąja liepsna 22 mm (arba purkštuku su plokščiąja liepsna 40 mm) būtina prisukti šiuos purkštukus ant purkštuko su taškine liepsna 17 mm (žiūrėkite pav. K). Negalima prisukti 22 mm arba 40 mm purkštuko tiesiogiai ant degiklio. Tai liečia taip pat purkštuką **60040**, jeigu naudojami jame 22 mm arba 40 mm purkštukai.

Degikliai **60052** ir **60053** turi stovą (10), kurį būtina surinkti pagal pav. L. Stovas naudojamas atremti prietaisą darbo metu bei po darbo tam, kad prietaisas atvėstų.

Prietaisai **60052** ir **60053** turi dujų dozatorių, kurį būtina užmontuoti tarp purkštuko-difuzoriaus ir ieties (žiūrėkite pav. M).

Prie surinkto prietaiso prisukti žarną (žiūrėkite pav. N). Antrame žarnos gale priveržti dujų balionėlį.

Sujungimų sandarumą patikrinti atsukant šiek tiek dujų balionėlio vožtuvą, naudojant muiluotą vandenį. Jeigu susidaro dujų burbuliukai, užsukti dujų tiekimą ir užveržti nesandarų sujungimą. Procedūrą kartoti,

kol bus užtikrintas visiškas sandarumas.

##### **■ Įrenginio darbas**

Dirbant su degikliu yra svarbu laikytis visų saugos reikalavimų.

Darbas su degikliu yra lengvas, bet faktas, kad degiklis yra maitinamas degimomis dujomis reikalauja visų saugos nuorodų paaisymo.



**ĮSPĖJIMAS!** Dirbant su degikliu turi susipažinti su saugaus darbo nuorodomis. Darbo metu negalima nukreipti liepsnos ant žarnos ir dujų balionėlio. Atsinaudojant taip, kad darbo metu šaltu laiku dengiant stogus dujų balionas yra šildomas atvira ugnimi, tačiau tai yra draudžiama, nes sukelia sprogimo pavojų.

**Darbo principas:** dujos į darbo vietą teikiamos balionėliuose, kaip suskystintos dujos. Degiklis taip pat gali būti maitinamas techniniu propano-butano mišiniu iš dujotiekio. Skystis garuoja ir tam, kad susiformuotų tinkamas mišinys difuzoriuje esančios angos įsiurbia orą iš atmosferos.

Prieš pradėdami darbą, patikrinkite dujų balionėlio vožtuvo svarumą ir jeigu reikia, prapuskite, o po to patikrinkite tarpiklių techninę būklę. Įsitikinti, kad žarna gali dirbti atitinkamai dujų slėgiui.

Reduktorių, kontroliuojantis dujų slėgį, užmontuoti prie dujų balionėlio vožtuvo, po to sujungti žarną su degiklio rankena ir reduktoriumi. Degiklio sujungimą su reduktoriumi arba žarna palengvina greito sujungimo jungtis.

Po to užsukti reguliavimo vožtuvą (2), esantį degiklio rankenoje, ir atidaryti dujų balionėlio vožtuvą, – jei jaučiamas dujų kvapas, reiškia tai, kad degiklis yra nesandarus, arba jo kokie nors elementai sugedo. Šiuo atveju būtina lokalizuoti ir pašalinti dujų nutekėjimą.

Sekantis žingsnis – atidaryti vožtuvą rankenoje, be tik tiek, kad dujos galėtų išeiti. Degiklis paruoštas darbiui:

- Uždegti dujas išeinančias iš purkštuko. Naudokite tam specialų žiebtuvėlį, skirtą nešiojamų dujinių degiklių uždegimui.
- Po maždaug 20 sekundžių paspausti degiklio svirtį (3) (išskyrus modelius 60040 ir 60041). Jeigu liepsna yra trumpa, degiklio reguliavimo vožtuvu sureguliuoti dujų slėgį (2). Po svirties paleidimo liepsna grįžta į taupaus darbo režimą.

Modelių 60040 ir 60041 atveju degiklio reguliavimo vožtuvu (2) sureguliuoti liepsnos aukštį.



**ISPĖJIMAS!** Liepsnos parametrai priklauso nuo rubeoido gamintojų reikalavimų, bet dažniausia klaida – tai rubeoido perkaitimas, todėl būtina parinkti atitinkamos galios degiklį ir nustatyti optimalius jo darbinis parametrus.

- Baigę darbą, užsukti dujų balionėlio vožtuvą ir kai liepsna užgęsta, užsukti vožtuvą degiklio rankenoje.
- Po to atjungti žarną nuo dujų balionėlio ir padėti (pastatyti) degiklį karščiui atspariam paviršiuje kad atvėstų. Kai degiklis atvėsta, atlikti priežiūros darbus.

### VII. PRIEŽIŪRA:

Po demontavimo atidžiai patikrinti visas prietaiso dalis. Pašalinti nešvarumus, naudojant benziną arba degikliams skirtas valymo priemones. Po to nusausinoti visas prietaiso dalis. Draudžiama naudoti degiklį su valymo priemonių liekanomis.

Patikrinti purkštukų laidumą. Jeigu yra nešvarumai, išvalyti purkštuką, naudojant ploną vielą. Atkreipti dėmesį, kad nepakeisti purkštuko angos formos arba nepadidinti jos.



**ISPĖJIMAS!** Degikliai turi būti maitinami tik propanu ir butanu, arba techninių dujų mišiniu (butano ir propano mišinys). Kitų dujų naudojimas nėra leidžiamas.

Dujų prieinamų degalinėse naudojimas sukelia degiklio, ypač purkštuko, užteršimą. Dujos prieinamos degalinėse – tai mišinys sudarytas skirtingose proporcijose negu techninės dujos ir todėl negalima gauti pilno degiklių našumo bei jie yra užteršiami.

### VIII. LAIKYMAS:

Po priežiūros darbų, degiklį laikyti specialiai tam skirtoje vietoje, kur degiklis bus saugomas nuo sužalojimo bei neprieinamas neįgalotiems asmenims.

Degiklis ir guminė žarna negali būti laikomi vietoje, kur veikia tiesioginiai saulės spinduliai arba kiti šilumos šaltiniai, nes tokioje aplinkoje skatinami gumos senėjimo procesai.

### IX. REMONTAS:

Jeigu koks nors iš degiklio elementu sugedo, būtina jį pakeisti nauju.

Visus remonto darbus turi atlikti kvalifikuoti darbuotojai, naudodami originalias atsargines dalis.

### Pagaminta:

Profix Sp. z. o. o.  
ul. Marywilka 34  
03-228 Warszawa, Lenkija

### X. DUJINIAI „PROLINE“ PRIETAISAI:

#### I. DUJINIAI 'PROLINE' DEGIKLIAI:

- 60040** – dujinis lituoklis su purkštukas su taškine liepsna 17 mm;
- 60041** – dujinis lituoklis, 3 purkštukų su taškine liepsna 17 mm, su gaubiamąja liepsna 22 mm ir plokščiąja liepsna 40 mm;
- 60042** – dujinis lituoklis, 3 purkštukų su sklaidomąja liepsna: 25 mm, 35 mm ir 50 mm;
- 60050** – degiklis dirbtuvėms ir stogo dengimo darbams su purkštuku su sklaidomąja liepsna 50 mm;
- 60051** – degiklis stogo dengimo darbams su purkštuku su sklaidomąja liepsna 60 mm;
- 60052** – degiklis stogo dengimo darbams (rubeoido dengimui) su dvigubu purkštuku, kiekvienas su sklaidomąja liepsna 60 mm;
- 60053** – degiklis stogo dengimo darbams (rubeoido dengimui) su trigubu purkštuku, kiekvienas su sklaidomąja liepsna 50 mm.

#### II. „PROLINE“ PURKŠTUKAI:

- 60045** – purkštukas-difuzorius su gaubiamąja liepsna 22 mm;
- 60046** – purkštukas-difuzorius su plokščiąja liepsna 40 mm;
- 60047** – purkštukas-difuzorius su sklaidomąja liepsna 35 mm;
- 60048** – purkštukas-difuzorius su taškine liepsna 17 mm.



**ISPĖJIMAS:** Prie kai kurių degiklių galima nusipirkti papildomai purkštukų-difuzorių ir tokiu būdu išplėsti prietaiso naudojimo sritis arba tiesiog pakeisti seną purkštuką. Bet ne visi purkštukai tinka prie visų degiklių. Dėl vartotojo ir jo aplinkos saugumo, purkštukai, netinkantis tam tikram degikliui, negali būti su juo naudojami; tai draudžiama.

Litavimo degikliams 60040 ir 60041 tinka purkštukai 60045, 60046 ir 60048, netinka purkštukas 60047.

Degikliui 60042 naudojami purkštukai 60045, 60046 ir 60047, netinka 60048.

Purkštukai 60045, 60046, 60047 ir 60048 netinka degikliams: 60050, 60051, 60052, 60053.



**PROFIX** įmonė siekia tobulinti savo produktus, todėl gali keistis produktų specifikacijos. Apie šiuos pasikeitimus įmonė nėra įpareigota nepranešti. Paveikslėliai esantis aptarnavimo instrukcijoje tai tik pavyzdžiai bei gali skirtis nuo nusipirkto prietaiso.

Ši instrukcija yra apsaugojama autoriaus teise. Kopijavimas/plėtojimas be PROFIX Sp. z o.o. leidimo raštu draudžiamas.

LV

SAŠĶIDRINĀTĀS GĀZES DEGLA LIETOŠANAS INSTRUKCIJA  
(PROLINE markas kodi: 60040, 60041, 60042, 60050, 60051, 60052, 60053)  
Oriģinālās instrukcijas tulkojums



**PIRMS LIETOŠANAS SĀKUMA NEPIECIEŠAMS IEPAZĪTIES AR ŠŪ INSTRUKCIJU.**

Saglabāt instrukciju iespējamai turpmākai lietošanai.



**BRĪDINĀJUMS!** Nepieciešams izlasīt visus lietošanas drošības brīdinājumus apzīmētus ar simboliem ⚠ un visiem drošas lietošanas norādījumiem.

Zemāk uzrādīto drošības brīdinājumu un norādījumu neievērošana var būt par ugunsgrēka un/vai nopietnu traumu iemeslu.

Izplatītājs neatbild par zaudējumiem, kuri radušies neievērojot drošības noteikumus un šīs instrukcijas norādījumus.



**I. DROŠĪBASPRINCIPI:**

**UZMANĪBU!** Šo ierīci drīkst lietot tikai ar daudzkārtīgas lietošanas tvertnēm, kuras satur propāna deggāzi (ir iespējams lietot butānu vai propān-butāna tehnisko maisījumu), un apriektas ar vītņoto savienojumu.

- Tvertni nepieciešams pievienot ar šļūtenes palīdzību. Mēģināt pievienot citus gāzes tvertnes tipus var radīt bīstamību.
- Lietot tikai labi vēdinātās telpās. Ir prasības, lai ierīces lietotu labi vēdinātās vietās, atbilstoši tiesiskām prasībām attiecībā uz: gaisa pieplūdi degšanas nodrošināšanai; nesadeģušo gāzu bīstamās koncentrācijas nepieļaušanu.
- Aizliegts pārsniegt ierīces nominālo spiedienu. Degli nepieciešams pievienot pie gāzes balona ar reduktora starpniecību.
- Nelietot ierīci, kura nav hermētiska, bojāta vai kura nepareizi darbojas.
- Nelietot ierīci, ja tai ir bojāts vai nolietot blīvējums. Pirms gāzes tvertnes pievienošanas pārbaudīt vai blīvējumi (starp ierīci un gāzes balonu) ir savā vietā un labā tehniskā stāvoklī.
- Nepieciešams rūpīgi pārbaudīt šļūtenes tehnisko stāvokli pirms katra degļa lietošanas. Ja tiek konstatēti jebkādi šļūtenes bojājumi (caurumi, iegriezumi, apdegumi, uztūkumi) kategoriski aizliegts to turpināt lietot un labot. Tas draud ar lielu dzīvības bīstamību. Tādos gadījumos šļūteni nepieciešams apmainīt pret jaunu.
- Šļūteni nepieciešams apmainīt ne vēlāk kā pēc 5 gadiem no tās ražošanas datuma, arī tad ja tās tehniskais stāvoklis izliekas vēl labs (uz šļūtenes atrodas uzdrūka ar šļūtenes ražošanas gadu). Ar laiku materiāls paliek vājāks un nolietojas.
- Nelietot šļūteni gāzes tvertnes pacelšanai vai pārvietošanai. Izvairīties no lokanā pārvada salocīšanas.
- Ierīci nepieciešams lietot tālu no viegli uzliesmojošiem priekšmetiem. No degļa izplūdes un tuvākām virsmām (sienas, griesti) nepieciešams saglabāt vismaz 5 metru attālumu.
- Gāzes tvertni nepieciešams mainīt labi vēdinātās vietās, vislabāk ārpusē, tālu no jebkādiem uguns avotiem, tādiem kā atklāta liesma, pilotējošie degļi, elektriskie sildītāji un tālu no citiem cilvēkiem. Pirms jaunas gāzes tvertnes pievienošanas pārbaudīt vai degļi ir nodzēsti.
- Ja ierīce nav hermētiska (gāzes smaka), nepieciešams to

neķavējoties iznest ārpusē, labi vēdinātā vietā bez uguns, kur nehermētiskumu var lokalizēt un likvidēt. Ja vēlies pārbaudīt tavas ierīces nehermētiskumu, izdari to ārpusē. Nemēģini atklāt izplūdi lietojot uguni, šim nolūkam lietot ziepju ūdeni.

- Darba vietu nepieciešams apriekot ar parocīgām ugunsgrēka dzēšanas ierīcēm: ugunsdzēsamo aparātu, ugunsdzēšanas segu.
- Tā kā visās gāzes ierīces, degli nedrīkst lietot bez pareizas acu aizsardzības - speciālas aizsargbrilles vai aizsargmaskas, vai sejas aizsarga kā arī pareizas delnu aizsardzības aizsargcimdus veidā.
- Nedrīkst pieskarties pie sakarsētām degļa daļām kā arī tā sakarsētās sprauslas, ņemot vērā cik augstu temperatūru darba laikā ties sasniedz.
- Nekad nevērst degļa izplūdi uz cilvēkiem vai dzīvniekiem. Turēt bērnus un nepiederošas persona tālu no ierīces.
- Aizliegts lietot degli zem automašīnas dzinēja pārsega.
- Pēc degļa un sprauslas lietošanas tos pirms glabāšanas nepieciešams atdzēsēt.
- Degli nepieciešams lietot un glabāt tikai bērniem un dzīvniekiem nepieejamā vietā.

**II. LIETOŠANA ATBILSTOŠI PIELIETOJUMAM:**

Gāzes degļi ir paredzēti lodēšanai, sildīšanai, žāvēšanai kā arī jumīku darbiem.

Pateicoties barošanai no gāzes balona ar spiesto propānu (pieļaujams lietot butānu vai propān-butāna tehnisko maisījumu) ir iespējams darbs vietās, kur nav enerģijas avota.

Pie pielietojumam atbilstošas lietošanas attiecas arī drošības norādījumu kā arī montāžas instrukcijas un lietošanas instrukcijas ekspluatācijas norādījumu ievērošana. Personām, kuras apkalpo un konservē ierīci, jāiepazīstas ar šiem norādījumiem kā arī tās jāatgādina par iespējamo bīstamību.

Aizliegts lietot degli neatbilstoši augstāk uzrādītajam pielietojumam, tas rada garantijas zaudēšanu kā arī ražotājs neatbild par to rezultātā radušajiem zaudējumiem.

Jebkāda lietotāja veiktā ierīces modifikācija atbrīvo ražotāju no atbildības par lietotāja un apkārtējās vides bojājumiem un zaudējumiem.

Ņemot vērā ar pielietojumam atbilstošu lietošanu nevar pilnībā izslēgt noteiktus paliekošā riska faktorus.

Veicot darbu ar gāzes degļiem var rasties sekojošas bīstamības:

- Veselībai kaitīgo toksisko tvaiku emisija gadījumā, ja darbs tiek veikts slēgtā telpā;
- Aplaušanās;
- Ugunsgrēks;
- Eksplozija.

**III. DEGLU APRĪKOJUMS:**

**60040** – savienojuma šļūtene 2 m, montāžas atslēgas (2 gab.), sprausla-difuzors ar punktteida 17 mm liesmu (skat. zīm. A);

**60041** – savienojuma šļūtene 2 m, montāžas atslēgas (2 gab.), sprausla-difuzors ar punktteida 17 mm liesmu, sprausla-difuzors ar aptverošo

22 mm liesmu, sprausla-difuzors ar plakānu 40 mm liesmu (skat. zīm. B);

**60042** – savienojuma šļūtene 2 m, montāžas atslēgas (2 gab.), trīs sprauslas-difuzori ar izsijāto liesmu – 25 mm, 35 mm un 50 mm (skat. zīm. C);

**60050** – savienojuma šļūtene 2 m, montāžas atslēgas (2 gab.), sprausla-difuzors ar izsijāto liesmu – 50 mm (skat. zīm. D);

**60051** – savienojuma šļūtene 5 m, montāžas atslēgas (2 gab.), sprausla-difuzors ar izsijāto liesmu – 60 mm (skat. zīm. E); **60052** – savienojuma šļūtene 5 m, montāžas atslēgas (2 gab.), divas sprauslas ar izsijāto liesmu – 60 mm, pamatne (skat. zīm. F);

**60053** – savienojuma šļūtene 5 m, montāžas atslēgas (2 gab.), trīs sprauslas-difuzori ar izsijāto liesmu 50 mm, pamatne (skat. zīm. G);

#### IV. IERĪCES ELEMENTI:

Elementu numerācija uzrādīta zīmējumos 2-3 lpp.:

1. Rokturis
2. Degļa regulēšanas ventilis
3. Degļa svira
4. Šļūtenes savienojums
5. Šļūtene
6. Lance
7. Sprausla-difuzors
8. Degļa sprausla
9. Blīve
10. Pamatne
11. Montāžas atslēgas

#### V. TEHNISKIE DATI:

Parametrs	Modelis						
	60040	60041	60042	60050	60051	60052	60053
Sprausla-difuzors skaits (gab.)	1	3	3	1	1	2	3
Sprausla-difuzors izmērs (mm)	17	17, 22, 40	25, 35, 50	50	60	60	50
Barojošās gāzes spiediens (MPa)	0,5	0,5	1,2	1,2	1,2	1,2	1,2
Jauda (kW)	2	2	19,5	28	58	110	99
Liesmas temperatūra (°C)	1850	1850	1850	1400	1850	1850	1850
Gāzes patēriņš (g/h)	140	140	2000	2000	4000	7800	6900
Šļūtenes garums (m)	2	2	2	2	5	5	5

#### VI. IERĪCES APKALPOŠANA:

##### ■ Ierīces montāža

Deglis ir piegādāts izjauktā veidā un pirms lietošanas to nepieciešams salikt.

Nepieciešams, lai montāžu veiktu kvalificēts personāls. Nepieciešams pārliecināties, ka montētā ierīce lietotājiem neradīs bīstamību. Visus vītņus savienojumos nepieciešams pieskrūvēt tikai ar tādu spēku, kāds ir nepieciešams hermētiskuma nodrošināšanai. Pārmērīgi stipra pieskrūvēšana var sabojāt blīves.



**UZMANĪBU!** Pirms montāžas sākuma nepieciešams pārliecināties, ka gāzes balona ventilis kā arī degļa redukcijas ventilis (2) atrodas minimālā stāvoklī apzīmētu ar „–“ un bultiņu (skat. zīm. H).

Montēt ierīci pieskrūvējot lanci pie roktura (skat. zīm. I), pēc tam pie lances pieskrūvēt atbilstošu sprauslu-difuzoru (skat. zīm. J).

**UZMANĪBU:** Deglis **60041** ir aprīkots ar 3 sprauslām-difuzoriem. Sprauslas lietošanai ar aptverto 22 mm liesmu (vai sprauslu ar plakānu 40 mm liesmu) nepieciešams uzskrūvēt šo sprauslu uz sprauslu ar punktuveida 17 mm liesmu (skat. zīm. K). Nedrīkst uzskrūvēt sprauslu 22 mm vai 40 mm tieši uz degli. Tas pats attiecas uz degli **60040** gadījumā, ja tam tiks nopirkta sprausla-difuzors 22 mm vai 40 mm.

Degļi **60052** un **60053** ir aprīkoti ar pamatni (**10**), to nepieciešams uzstādīt saskaņā ar zīm. L. Pamatne kalpo ierīces nolikšanai darba laikā un atdzīšanai pēc darba.

Ierīces **60052** un **60053** tika aprīkotas ar gāzes sadalītāju, to nepieciešams uzstādīt starp sprauslām-difuzoriem, un lanci (skat. zīm. M).

Pie montētas ierīces pieskrūvēt šļūteni (skat. zīm. N). Otru šļūtenes galu pieskrūvēt pie gāzes balona.

Savienojumu hermētiskumu pārbaudīt nedaudz atskrūvējot bāzes balona ventilis, pēc tam uz savienojuma uzklāt ziepju ūdeni. Gāzes bubuļu parādīšanās gadījumā, aizvērt gāzes pieplūdi un pieskrūvēt nehermētisko savienojumu. Procedūru atkārtot līdz tiks sasniegts pilnīgs gāzes hermētiskums.

##### ■ Darbs ar ierīci

Strādājot ar degli svarīgi ir ievērot bieži neievērotās drošības prasības.

Degļa apkalpošana ir ļoti vienkārša, tomēr fakts, ka deglis tiek barots ar deggāzi rada nepieciešamību ievērot uzmanību un drošības principus.



**UZMANĪBU!** Ar degli jāstrādā darbiniekiem, kuri ir apmācīti pareizas un drošas ekspluatācijas jomā. Darba laikā nedrīkst virzīt liesmu uz šļūteni kā arī gāzes balonu. Gadās, ka veicot darbu aukstā laikā jumīki silda gāzes balonu ar atklātu uguni, tomēr šāda rīcība ir kategoriski aizliegta, par cik var notikt eksplozija.

**Darbības princips:** gāze darba vietā visbiežāk tiek piegādāta gāzes balonos, sašķidrīnātā veidā. Ir iespējams barot degli arī ar tehnisko propānu-butānu no sistēmas tīkla. Padeves laikā šķidrums iztvaiko. Lai rastos atbilstošs degmaisījums, atmosfēras gaiss tiek iesūktis caur degļa inžektoru vai difuzorā atrodošām atverēm.

Pirms darba sākuma nepieciešams pārbaudīt gāzes balona ventīļa tīrību, un izpūst balona ventilis, sekojoši pārbaudīt blīvju tehnisko stāvokli. Pārliecināties, ka šļūtene ir spējīga strādāt pie gāzes spiediena.

Reduktoru, kurš samazina no gāzes balona saņemto spiedienu, piestiprināt pie balona ventīļa, sekojoši šļūteni savienot ar degļa rokturi un reduktoru. Atsavienojums atvieglo degļa savienošanu ar reduktoru

Ovai šļūteni.

Pēc tam aizvērt regulēšanas ventili (2), kurš atrodas uz degļa roktura, un atvērt gāzes balona ventili, – ja jūtam gāzes smaku, tas nozīmē, ka deglis ir nav hermētisks, vai tā elementi ir bojāti. Tādā gadījumā nepieciešams konstatēt un likvidēt gāzes noplūdi.

Nākošais solis, ir atskrūvēt ventili degļa rokturī, bet tikai tik daudz, lai gāze varētu nedaudz izlūst. Tagad deglis ir sagatavot ekspluatācijai:

- Aizdedzināt gāzi pie sprauslas-difuzora izplūdes. Šim nolūkam nepieciešams izmantot pārnēsājamo gāzes degļu aizdedzināšanai paredzētās speciālās šķiltavas.
- Pēc apmēram 20 sekundēm nospiest degļa sviru (3) (izņemot modeli **60040** un **60041**). Pārāk īsas liesmas gadījumā, regulēt gāzes spiedienu ar degļa regulēšanas ventili (2). Pēc sviras atbrīvošanas liesma atgriezīsies ekonomiskā režīmā.

Modeļu **60040** un **60041** gadījumā regulēt liesmas lielumu ar regulēšanas ventili (2).



**UZMANĪBU!** Liesmas parametru izvēle atkarīga no papes ražotāja izvirzītām prasībām, turpretim bieži kļūdaini pape tiek pārķarsēta, tāpēc nepieciešams izvēlēties atbilstošas jaudas degļi un uzstādīt optimālos parametrus.

- Pēc darba beigām aizskrūvēt gāzes balona ventili, bet kad liesma nodziest aizskrūvēt degļa rokturī esošo ventili.
- Sekojoši atvienot šļūteni no gāzes balona un novietot (nolikt) degli atdzišanai uz nedegošas virsmas. Pēc atdzišanas sākt konservāciju.

#### VII. IERĪCES KONSERVĀCIJA:

Pēc ierīces demontāžas rūpīgi apskatīt visus elementus. Netīrumus tīrīt ar ekstrakcijas benzīnu vai degļu konservācijas līdzekļiem. Pēc konservācijas beigām rūpīgi nosusināt visus ierīces elementus. Aizliegts lietot degļi ar tīrīšanas līdzekļu paliekām.

Pārbaudīt degļa sprauslu tīrību. Netīrumu konstatēšanas gadījumā sprauslu nepieciešams uzmanīgi tīrīt ar tievu stiepli. Pie tam nepieciešams pievērst uzmanību, lai nepalielinātu vai neizmanītu sprauslas atveri.



**UZMANĪBU!** Degļu barošanai nepieciešams izmantot tikai propāna-butāna gāzi, vai tehniskās gāzes, kuras ir propāna-butāna maisījums. Degļa barošanai aizliegts lietot citu deggāzi.

Lietojot benzīntankā pieejamo gāzi, var notikt degļa aizsērēšana, it īpaši sprauslas. Benzīntankā pieejamās gāzēs maisījumam ir citas proporcijas nekā tehnisko gāzu gadījumam kā arī ir piedevas, kuras nedod iespēju iegūt pilnu degļu jaudu kas rada to aizsērēšanu.

#### VIII. GLABĀŠANA:

Pēc konservācijas degļi nepieciešams glabāt šim nolūkam paredzētā vietā, kur glabāšanas laikā nebūs iespējama tā sabojāšana un to nevarēs

lietot nepiederošas personas.

Glabāšanas laikā degļi un gumijas šļūteni nedrīkst ilgi pakļaut saules vai citu siltuma elementu iedarbībai par cik tas paātrinās degļa gumijas elementu novecošanos.

#### IX. REMONTS:

Gadījumā, ja tiek konstatēts jebkāds degļa detaļu bojājums, nepieciešams to apmainīt pret jaunu. Visāda veida remontus jāveic kvalificētam personālam, lietojot oriģinālas rezerves daļas.

#### Ražots priekš:

PROFIX SIA,  
ul. Marywilka 34,  
03-228 Warszawa, Polija

#### X. PIEEJAMIE „PROLINE” MARKAS GĀZES PRODUKTI:

##### I. 'PROLINE' markas gāzes degļi:

- 60040** – lodēšanas deglis ar punktveida 17 mm liesmas sprauslu;
- 60041** – lodēšanas deglis ar trijām sprauslām: ar punktveida 17 mm liesmu, aptverošo 22 mm liesmu un plakano 40 mm liesmu;
- 60042** – lodēšanas deglis ar trijām sprauslām ar izsijātu liesmu: 25 mm, 35 mm un 50 mm;
- 60050** – deglis darbnīcu un jumīku darbiem ar izsijātu 50 mm liesmu;
- 60051** – jumīku deglis jumta papei ar izsijātu 60 mm liesmu;
- 60052** – jumīku deglis jumta papei ar dubulto sprauslu, katra ar izsijātu 60 mm liesmu;
- 60053** – jumīku deglis jumta papei ar trijām sprauslām, katra ar izsijātu 50 mm liesmu.

##### II. „PROLINE” markas sprauslas:

- 60045** – sprausla-difuzors ar aptverošo 22 mm liesmu;
- 60046** – sprausla-difuzors ar plakano 40 mm liesmu;
- 60047** – sprausla-difuzors ar izsijātu 35 mm liesmu;
- 60048** – sprausla-difuzors ar punktveida 17 mm liesmu.



**Uzmanību:** Degļa diapazona paplašināšanai vai vecās, nolietotās sprauslas apmaiņai pret jaunu dažiem degļiem var atsevišķi nopirkt sprauslu-difuzoru. Tomēr ne visas sprauslas ir piemērotas katram deglim. Ņemot vērā lietotāja un tā apkārtējās vides drošību, sprauslas, kuras nav piemērotas dotajam deglim nedrīkst ar to lietot, tas ir aizliegts.

Lodēšanas degļiem **60040** un **60041** piemērotas sprauslas **60045**, **60046** un **60048**, bet nav piemērota sprausla **60047**.

Deglim **60042** piemērotas sprauslas **60045**, **60046** un **60047**, bet nav piemērota sprausla **60048**.

Sprauslas **60045**, **60046**, **60047** un **60048** nav piemērotas degļiem: **60050**, **60051**, **60052**, **60053**.



Firmas PROFIX politika ir nepārtraukta savu produktu pilnveidošanas politika, tāpēc firma sev rezervē tiesības ieviest izstrādājuma specifikācijas izmaiņas bez iepriekšējas paziņošanas. Zīmējumi, kuri uzrādīti apkalpošanas instrukcijā kalpo tikai kā piemērs un var nedaudz atšķirties no iegādātās ierīces reālā izskata.

Šī instrukcija ir sargāta ar autortiesībām. Aizliegts to kopēt/pavairot bez PROFIX SIA rakstiskas atļaujas.



## VEDELGAASI GAASIPÕLETI KASUTUSJUHEND

(brändi PROLINE koodid: 60040, 60041, 60042, 60050, 60051, 60052, 60053)

Originaalkasutusjuhendi tõlge



### ENNE SEADME KASUTAMIST TULEB TUTVUDA ALLTOODUD KASUTUSJUHENDIGA.

Säilitage juhend järgmise võimaliku kasutuse tarvis.



**HOIATUS!** Kõik sümboliga ⚠ tähistatud, kasutusohutust käsitlevad hoiatused ja kasutusohutusse puutuvad juhised tuleb läbi lugeda.

Allpool toodud seadme ohutut kasutamist puudutavate hoiatuste ja juhiste eiramine võib põhjustada tulekahju ja/või raskete vigastuste teket.

Tarnija ei kannu vastutust käesolevas juhendis sisalduvate ohutuseeskirjade ja juhiste eiramise tõttu tekkinud kahjude eest.



### L.OHUTUSJUHISED:

**TÄHELEPANU!** Seda seadet tuleb kasutada ainult mitmekordseks kasutamiseks mõeldud mahutitega, mis sisaldavad põlevgaasi propaani (võimalik on ka butaani või propaani ja butaani tööstussegu kasutamine) ja on varustatud keermestatud ühendustega.

- Mahuti tuleb ühendada vooliku abil. Teiste gaasimahuti tüüpide ühendamine võib põhjustada ohtlike olukordade teket.
- Kasutage seadet ainult hea ventilatsiooniga ruumides. Nõutav on seadmete kasutamine hea ventilatsiooniga kohtades, kooskõlas riiklike normidega, mis puudutavad: õhu juurdepääsu põlemisel; põlemata gaaside ohtliku kogunemise vältimist.
- Keelatud on seadme nimirõhu ületamine. Põletid tuleb ühendada balloonidega rõhualaldi abil.
- Ärge kasutage seadet, mis lekib, on kahjustatud või ei tööta korrektselt.
- Ärge kasutage kahjustatud või kulunud tihenditega seadet. Kontrollige enne mahuti ühendamist gaasitõitega, kas tihendid (seadme ja mahuti vahel) paiknevad korrektselt ja on heas seisundis.
- Kontrollige tähelepanelikult enne põleti igakordset kasutamist vooliku seisundit. Mistahes vooliku vigastuse (augud, sisselõiked, põlenud kohad, kumerused) tuvastamisel on selle edasine kasutamine või parandamine rangelt keelatud. See kujutab endast suurt ohuriski tervisele. Sellistel juhtudel tuleb voolik vahetada välja uue vastu.
- Voolik tuleb välja vahetada hilisemalt 5 aasta möödumisel selle tootmiskuupäevast, isegi kui tema seisund tundub olevat hea (voolikul paikneb trükkis tootmiskuupäevaga). Aja jooksul muutub materjal nõrgemaks ja kulub.
- Ärge kasutage voolikut gaasimahuti tõstmiseks ega teisaldamiseks. Ärge keerake voolikut kokku.
- Seadet tuleb kasutada tuleohtlikest materjalidest eemal. Tuleb hoida vähemalt 5-meetrist vahemaad põleti väljalaskeava ja läheduses olevate pindade (seinad, laed) vahel.
- Gaasimahuteid tuleks vahetada hästi ventileeritud kohtades, kõige paremini välistingimustes, kaugel igasugustest tuleallikatest, nn avatud leek, süütleegiga põletid, elektriradiaatorid ja teistest inimestest eemal. Enne

uue gaasimahuti ühendamist kontrollige, kas põletid on kustunud.

- Kui seade lekib (gaasi lõhn), tuleb see viivitamata viia ruumist välja, hästi õhutatud kohta, kus ei ole avatud tuld ja kus on võimalik kindlaksteha lekke asukoht ja see kõrvaldada. Juhul, kui tahate kontrollida seadme lekkeid, tehke seda välistingimustes. Ärge püüdke leida lekete, kasutades selleks tuld, kasutage selleks seebivett.
- Töökoht tuleb varustatada kaasaskantavate tulekustutusvahenditega, sh: tulekustuti, tulekustutusvaip.
- Nii nagu kõiki gaasiseadmeid ei tohiks ka põletit kasutada ilma vajaliku silmade kaitseta: spetsiaalsete prillide või kaitseprillide ning näokaitseta ja ilma vajaliku kätekaitseta kaitsekinna abil.
- Ärge puudutage põleti kuuma osa ja selle kuuma düüsi, kuna nende temperatuur muutub töö ajal väga kõrgeks.
- Ärge pöörake kunagi põleti väljalaskeava inimeste või loomade poole. Hoidke lapsed ja kõrvalised isikud seadmest eemal.
- Keelatud on põleti kasutamine ratassõidukite mootorikapoti all jms.
- Pärast düüsi põleti kasutamist ei tohi seda hoiustada enne, kui see on jahtunud.
- Kasutage põletit ja hoidke seda ainult lastele ja loomadele kättesaamatus kohas.

### II. OTSTARBEKOHANE KASUTAMINE:

Gaasipõletid on ette nähtud keevitamiseks, kuumutamiseks, kuivatamiseks ja katustöödeks.

Tänu surupropanaaitoitele (lubatud on ka butaani või propaani ja butaani tööstussegu) on võimalik tööde teostamine kohtades, kus puudub elektrienergia.

Otstarbekohase kasutamise juurde kuulub ka ohutusjuhiste ja kasutusjuhendi järgimine ning selles sisalduvate seadme kasutamist puudutavate nõuannete järgimine. Seadet käsitlevad ja hooldavad isikud peaksid tutvuma nende juhistega ja neile tuleb selgitada võimalikke ohuriske.

Igasugune põletite kasutamine, mis ei ole kooskõlas ülal kirjeldatud otstarbega, on keelatud ja põhjustab garantii kaotuse. Tootja ei ole vastutav selle tõttu tekkinud kahjude eest.

Mistahes kasutaja poolt tehtud muudatused seadme juures vabastavad tootja vastutusest kahjustuste ja kasutajale ja ümbrusele tekitatud kahju eest.

Isegi juhul, kui seadet kasutatakse otstarbekohaselt, ei ole täielikult võimalik välistada teatud riskitegureid.

Gaasipõletitega teostatava töö iseloomu tõttu esinevad järgmised ohuriskid:

- Tervisele kahjulik toksiliste aurude heide, kui töid teostatakse kinnistes ruumides;
- Nahapõletused;
- Tulekahju;
- Plahvatus.

### III. PÕLETITEVARUSTUS:

60040 – ühendusvoolik 2 m, paigaldusvõtmed (2 tk), punktleegiga

düüs-difuusor 17 mm (vt joonist **A**);

**60041** – ühendusvoolik 2 m, paigaldusvõtmed (2 tk), punktleebiga düüs-difuusor 17 mm, ümbritseva leegiga düüs-difuusor 22 mm, lameda leegiga düüs-difuusor 40 mm (vt joonist **B**);

**60042** – ühendusvoolik 2 m, paigaldusvõtmed (2 tk), kolm hajutatud leegigadüüsi-difuusorit – 25 mm, 35 mm ja 50 mm (vt joonist **C**);

**60050** – ühendusvoolik 2 m, paigaldusvõtmed (2 tk), hajutatud leegiga düüs-difuusor – 50 mm (vt joonist **D**);

**60051** – ühendusvoolik 5 m, paigaldusvõtmed (2 tk), hajutatud leegiga düüs-difuusor – 60 mm (vt joonist **E**);

**60052** – ühendusvoolik 5 m, paigaldusvõtmed (2 tk), kaks hajutatud leegiga düüsi-difuusorit – 60 mm, alus (vt joonist **F**);

**60053** – ühendusvoolik 5 m, paigaldusvõtmed (2 tk), kolm hajutatud leegiga düüsi-difuusorit – 50 mm, alus (vt joonist **G**);

#### **IV. SEADME OSAD:**

*Seadme osad on nummerdatud joonistel lk 2-3:*

1. Käepide
2. Põleti reguleeriventil
3. Põleti hoob
4. Vooliku ühendused
5. Voolik
6. Toru
7. Düüs-difuusor
8. Põleti düüs
9. Tihend
10. Alus
11. Paigaldusvõtmed

#### **V. TEHNILISED ANDMED:**

Parameeter	Mudel						
	60040	60041	60042	60050	60051	60052	60053
Düüside-difuusorite hulk (tk)	1	3	3	1	1	2	3
Düüside-difuusorite suurus (mm)	17	17, 22, 40	25, 35, 50	50	60	60	50
Gaasi nimirõhk (MPa)	0,5	0,5	1,2	1,2	1,2	1,2	1,2
Võimsus(kW)	2	2	19,5	28	58	110	99
Leegi temperatuur (°C)	1850	1850	1850	1400	1850	1850	1850
Gaasikulu (g/h)	140	140	2000	2000	4000	7800	6900
Vooliku pikkus (m)	2	2	2	2	5	5	5

#### **VI. SEADME KASUTAMINE:**

##### **■ Seadme paigaldamine**

Põleti tarnitakse osades ja see tuleb enne kasutamist kokku monteerida. Paigaldamist peavad teostama kvalifitseeritud töötajad. Tuleb kontrollida, et paigaldatud seade ei kujutaks endast ohtu selle kasutajale. Kõik keermestatud ühendused tuleb kinni keerata sellise jõuga, et kindlustada nende tihedus. Liige tugev keeramine võib kahjustada tihendeid.



**TÄHELEPANU!** Enne paigaldamise alustamist tuleb veenduda, kas ballooni ventiil ja põleti reguleeriventil (2) on keeratud minimaalsendisse märgistusega „–“ ja noolega (vt joonist **H**).

Seadme paigaldamiseks tuleb keerata torukäepidemele (vt joonist **I**), seejärel kinnitada torule vastav düüs-difuusor (vt joonist **J**).

**TÄHELEPANU:** Põleti **60041** on varustatud 3 düüsi-difuusoriga. Ümbritseva leegiga düüsi 22 mm (või lameda leegiga düüsi 40 mm) kasutamiseks tuleb see düüs keerata punktleebiga düüsile 17 mm (vt joonist **K**). Ärge keerake düüsi 22 mm või 40 mm vahetult põletile. Samamoodi tuleb toimida põleti **60040** puhul, juhul kui ostate selle juurde täiendavalt düüsi-difuusori 22 mm või 40 mm.

Põletid **60052** ja **60053** on varustatud alusega (**10**), mis tuleb paigaldada vastavalt joonisele **L**. Alust kasutatakse seadme kõrvale panemiseks töö ajal ja pärast töö lõpetamist seadme jahtumajätmiseks. Seadmed **60052** ja **60053** on varustatud gaasijaoturiga, mis tuleb paigaldada düüside-difuusorite ja toru vahele (vt joonist **M**).

Paigaldatud seadmele tuleb kinnitada voolik (vt joonist **N**). Teine vooliku ots tuleb kinnitada gaasiballooni külge.

Ühenduste lekkekindlust tuleb kontrollida, keeratesballooni kraani veidi lahti, seejärel kanda liitekohale seebivett. Juhul, kui sellele ilmuvad gaasimullid, tuleb ballooni ventiil kinni keerata ja lekkivad ühendused kinni keerata. Protseduuri tuleb korrata, kuni gaasiühendus on täielikult lekkekindel.

##### **■ Seadmega töötamine**

Gaasipõletiga töötamisel tuleb kinni pidada ohutusnõuetest, mida väga tihti eiratakse.

Põleti käsitlemine on väga lihtne, aga asjaolu, et põleti on gaasitoitega, nõuab ettevaatlikku kasutamist ja ohutusreeglite järgimist.



**TÄHELEPANU!** Põleteid peaksid kasutama aige ja ohutu kasutamise alal koollitatud töötajad. Töö käigus ei tohi suunata leeki vooliku või gaasiballooni suunas. Juhtub, et mõnikord soojendavad plekksepad-katusetõelised külmal perioodil ballooni avatud leegiga, ent selline leegi kasutamine peaks olema keelatud, kuna võib põhjustada plahvatusi.

**Tööpõhimõte:** gaas tarnitakse tavaliselt töökohale balloones, vedelas olekus. Võimalik on ka seadme toimine propani-butaani seguga võrgust. Gaasi võtmise ajal see aurustub. Selleks, et tekiks vajalik põlev segu, imetakse sisse välisõhku põleti pihusti abil: difuusori paiknevate avade kaudu.

Enne tööde algust tuleb kontrollida gaasiballooni ventiili puhtust ja puhuda see läbi, seejärel kontrollida tihendite tehnilist seisundit. Veenduge, kas voolik on sellises seisundis, et see peab vastu gaasi rõhu.



Rõhualaldi, mis alandab balloonest tuleva gaasi rõhku, tuleb paigaldada ballooni ventiilile, seejärel ühendage voolik põleti käepideme ja rõhualaldiga. Põleti ühendamist rõhualaldi või voolikuga lihtsustab kiirliidese kasutamine.

Seejärel tuleb põleti käepidemel paiknev reguleeriventil (2) sulgeda ja avada ballooni ventiil – juhul, kui tunda on gaasi lõhna, on põleti lekkiv või selle elemendid on vigastada saanud. Sellisel juhul tuleb leida leke ja see kõrvaldada.

Järgmiseks sammuks on põleti käepidemel paikneva ventiili avamine, aga ainult sellisel määral, et võimaldada gaasi väljavool. Nüüd on põleti töövalmis:

- Süüdate gaas düüsi-difuusori väljalaskel. Selleks tuleb kasutada spetsiaalset kaasakantavate gaaspõletitesüütamiseks ette nähtud tulemasinat.
- Pärast umbes 20 sekundi möödumist vajutage põleti hoovale (3) (v.a mudelid **60040** ja **60041**). Liiga lühikese leegi korral reguleerige gaasi rõhku põleti reguleeriventili abil (2). Pärast hoova vabastamist hakkab leek uuesti põlema säästerežiimil.

Mudelite **60040** ja **60041** korral reguleerige tule pikkust reguleeriventiliiga (2).



**TÄHELEPANU!** Leegi parameetrite valik sõltub katusepapi tootjate nõuetest, ent tihedamaks veaks on papi ülesoojendamise, seejärel tuleb valida vastava võimsusega põleti ja seadistada optimaalsed parameetrid.

- Pärast töö lõpetamist keerake ballooni ventiil kinni ja kui leek kustub, keerake kinni põleti käepidemel paiknev ventiil.
- Seejärel võtke balloonilt voolik ja pange põleti mittesüttivale alusele, et see jahtuks. Pärast jahtumist võib põletit hooldada.

#### **VII. SEADME HOOLDAMINE:**

Pärast seadme lahtivõtmist tuleb kõik selle elemendid tähelepanelikult üle kontrollida. Mustus tuleb eemaldada lakkbensiiniga või põletitele ette nähtud hooldusvahendite abil. Pärast hooldustööde lõpetamist tuleb kõik seadme elemendid hoolikalt kuivatada. Keelatud on puhastusvahendite jääkidega põleti kasutamine.

Kontrollige, kas põleti düüsid on läbitavad. Juhul, kui need on mustad, tuleb düüsi puhastada ettevaatlikult õhukese traadiga. Seejuures tuleb jälgida, et mitte suurendada või muuta düüsiava kuju.



**TÄHELEPANU!** Põletite toitmiseks tuleb kasutada ainult propaani ja butaani või tööstusgaase, mis kujutavad endast butaani ja propaani segu. Ärge kasutage põleti toitmiseks teisi põlevgaase.

Bensiinijaamades müüdatavate gaaside kasutamine võib põhjustada põleti, eelkõige düüsi määrdumist. Bensiinijaamades müüdatavad gaasides sisalduv segu on teistes proportsioonides kui tööstusgaaside puhul ja see sisaldab lisandeid, mis välistavad põletite kasutamist täie võimsusega ja põhjustavad nende määrdumist.

#### **VIII. HOIUSTAMINE:**

Pärast hooldamist tuleb põletit hoiustada selleks spetsiaalselt ette

nähtud kohas, et vältida põleti vigastumist hoiustamisel ja selle kasutamist kõrvaliste isikutepoolt.

Hoiustamise ajal ei tohi põleti ja kummivoolik paikneda pikemat aega päikesevalguses või teiste soojusallikate mõju all, kuna see kiirendab põletite kummelementide vananemisprotsessi.

#### **IX. REMONDID:**

Mistahes põleti osa vigastumise tuvastamisel tuleb see vahetada välja uue vastu. Kõiki remonditöid peab läbi viima kvalifitseeritud personal, kasutades originaalseid varuosasid.

#### **Toodetud ettevõttele:**

Prefix Sp. z o. o.

ul. Marywilka 34

03-228 Warszawa, Poola

#### **X. MÜÜGILE OLEVAD „PROLINE“ BRÄNDI GAASISEADMED:**

##### **I. 'PROLINE' GAASPÕLETID:**

**60040** – keevituspõleti punktleege düüsiga 17 mm;

**60041** – keevituspõleti kolme düüsiga: punktleege düüsiga 17 mm, ümbritseva leegi düüsiga 22 mm ja lamedale leegidüüsiga 40 mm;

**60042** – põleti kolme hajutatud leegi düüsiga: 25 mm, 35 mm ja 50 mm;

**60050** – põleti töökoja- ja katusetöödeks, hajutatud leegi düüsiga 50 mm;

**60051** – katusepõleti katusepapi keevitamiseks, hajutatud leegi düüsiga 60 mm;

**60052** – katusepõleti katusepapi keevitamiseks, kahe hajutatud leegi düüsiga 60 mm;

**60053** – katusepõleti katusepapi keevitamiseks, kolme hajutatud leegi düüsiga 50 mm.

##### **II. „PROLINE“ DÜÜSID:**

**60045** – düüs-difuusor ümbritseva leegiga 22 mm;

**60046** – düüs-difuusor lamedale leegiga 40 mm;

**60047** – düüs-difuusor hajutatud leegiga 35 mm;

**60048** – düüs-difuusor punktleegega 17 mm.



**TÄHELEPANU:** Mõningate põletite puhul võib osta täiendava düüsi-difuusori, mis lubab laiendada põleti kasutusvõimalusivõi asendada vana, kulunud düüs uue vastu. Mitte iga düüs ei sobi kõikidele põletitele. Kasutaja ja ümbruse ohutuse huvides ärge kasutage põletiga düüse, mis ei sobi antud põletiga kasutamiseks.

Keevituspõletitele **60040** ja **60041** sobivad düüsid **60045**, **60046** ja **60048**, aga ei sobi düüs **60047**.

Põletile **60042** sobivad düüsid **60045**, **60046** ja **60047**, aga ei sobi düüs **60048**.

Düüsid **60045**, **60046**, **60047** ja **60048** ei sobi põletitele: **60050**, **60051**, **60052**, **60053**.



Käesolev kasutusjuhend on kaitstud autorikaitse seadusega. Kopeerimine/paljundamine ilma PROFIX OÜ nõusolekuta on keelatud.





**PŘED TÍM, NEŽ ZAČNETE TOTO NÁRADÍ POUŽÍVAT, SE SEZNAMTE S TÍMTO NÁVODEM.**

Návod schovejte pro případné pozdější využití.



**UPOZORNĚNÍ!** Přečtěte všechna upozornění týkající se bezpečnosti používání označené symbolem  a všechny pokyny týkající se bezpečného používání.

Nedodržování následujících bezpečnostních vstřah a pokynů může zapříčinit vznik požáru a/nebo závažných úrazů.

*Dodavatel nezodpovídá za škody vzniklé v důsledku nedodržování bezpečnostních předpisů a doporučení z tohoto návodu.*



### I. BEZPEČNOSTNÍ PRAVIDLA:

**POZOR!** Toto zařízení by se mělo používat výhradně s plynovými nádržemi na opakované použití, které obsahují tekutý hořlavý plyn propan (je možné používat také butanebo technickou směs propanu a butanu), které jsou vybavené závitovým spojem.

- **Nádrž (láhev) je třeba připojit hadici.** Pokusy o připojení jiných druhů plynových nádrží mohou být nebezpečné.
- **Používejte výhradně v dobře větraných místnostech.** Požaduje se, aby zařízení bylo používáno v dobře větraných prostorách, v souladu s tuzemskými požadavky na: přísun vzduchu ke spalování; zamezení nebezpečné koncentrace nespálených plynů.
- **Je zakázáno překročení jmenovitého tlaku zařízení.** Hořáky je třeba připojovat k plynové láhvi s použitím reduktorů.
- **Nepoužívejte zařízení, které není těsné, je poškozené nebo řádně nefunguje.**
- **Nepoužívejte zařízení, pokud má poškozené nebo opotřeбенé těsnění.** Před připojením plynové láhvekontrolujte, zda je těsnění (mezi hořákem a plynovou nádrží) na svém místě a v dobrém stavu.
- **Před každým použitím hořáku řádně zkontrolujte stav hadice.** Pokud zjistíte jakékoliv poškození hadice (díрка, přerézání, přípálení, vybulení) je její další používání nebo opravování přísně zakázáno. Hrozilo by to velkým nebezpečím. V takových situacích je nezbytné vyměnit hadici za novou.
- **Hadici je třeba vyměnit nejpozději po 5 letech od data její výroby, i když se její stav jeví stále dobrý (na hadici je uveden rok její výroby).** Materiál hadice se totiž postupně stává čím dál slabší a opotřebovává se.
- **Nepoužívejte hadici ke zvedání nebo přemísťování plynové nádrže.** Vyhnete se skroucení hadice.
- **Zařízení se má používat v bezpečné vzdálenosti od hořlavých materiálů.** Udržujte minimálně 5metrovou vzdálenost mezi ústím hořáku a přilehlými povrchy (stěny, stropy).
- **Plynové nádrže by se měly vyměňovat v dobře větraných místech, nejlépe mimo místnost, v bezpečné vzdálenosti od jakýchkoliv zdrojů ohně, jako je otevřený oheň, pilotní hořáky, elektrické topení, a v bezpečné vzdálenosti od jiných osob.** Před připojením nové nádrže na plyn, zkontrolujte, zda jsou hořáky vypnuté.

- **Pokud je zařízení netěsné (je cítit pach plynu), je třeba je okamžitě přemístit ven, na dobře větrané místo bez ohně, kde bude možné netěsnost lokalizovat a odstranit.** Pokud chcete zkontrolovat netěsnosti vyskytující se na vašem zařízení, udělejte tak venku. Nezkoušejte zjišťovat netěsnost s použitím plamene, používejte pro tento účel vodu s mýdlem.
- **Pracoviště musí být vybaveno příručním hasicím vybavením mj.: příručním hasicím přístrojem, svářečskou dekou.**
- **Obdobně, jako u všech plynových zařízení, nepoužívejte hořák bez řádné ochrany očí ochrannými brýlemi nebo obličejovým štítem a bez řádné ochrany dlaní rukavicemi.**
- **Je zakázáno dotýkat se rozehrátých částí hořáku a jeho rozehráté trysky z důvodu vysoké teploty, kterou dosahuje během práce.**
- **Nikdy nesměřujte ústí hořáku na osoby, nebo zvířata.** Dbejte, aby se děti a postranní osoby nepřiblížily k zařízení.
- **Je zakázáno používat hořák pod kapotou v motorové části vozidel a pod.**
- **Po použití hořáku s tryskou je neschovávejte, dokud řádně nezchladnou.**
- **Hořák používejte a uchovávejte výhradně na místech dětem a zvířatům nedostupných.**

### II. POUŽITÍ V SOULADU S URČENÍM:

Plynové hořáky jsou určeny ke sváření, zahřívání, vysoušení a k pokrývačským pracím.

Díky napájení s použitím láhve se stlačeným propanem (přípustné je také použití butanu nebo technické směsi propanu a butanu) je možná práce na místech, kde nejsou zdroje energie.

**Soulad s určením zařízení znamená také dodržování bezpečnostních pokynů a montážních návodů, a provozních pokynů uvedených v návodu na obsluhu. Osoby, které zařízení používají a provádí na něm údržbu, se musí s těmito pokyny řádně seznámit a musí být poučeny o možném nebezpečí.**

Každé použití hořáku neodpovídající jejich výše uvedenému určení je zakázáno a způsobuje ztrátu záruky a zodpovědnosti výrobce za vzniklé v souvislosti s tímto škody.

Jakékoliv změny zařízení provedené uživatelem osvobozují výrobce od zodpovědnosti za poškození a škody vzniklé uživateli a okolí.

Přes to, že se bude zařízení používat v souladu s jeho určením, nelze zcela odstranit určité faktory zbytkového rizika.

Vzhledem k provádění práce s použitím plynových hořáku se mohou vyskytnout následující ohrožení:

- Zdraví škodlivé emise toxických výparů v případě provádění prací v uzavřených prostorách;
- Popáleniny;
- Požár;
- Výbuch.

### III. VYBAVENÍ HOŘÁKŮ:

**60040** – přípojná hadice 2 m, montážní klíče (2 ks.), tryska - difuzor bodovým plamenem 17 mm (viz obr.A);

**60041** – přípojná hadice 2 m, montážní klíče (2 ks.), tryska - difuzory bodovým plamenem 17 mm, tryska - difuzors otáčecím plamenem 22 mm, tryska - difuzors plochým plamenem 40 mm (viz obr.B);

**60042** – přípojná hadice 2 m, montážní klíče (2 ks.), tři trysky – difuzory rozprášeným plamenem – 25 mm, 35 mm a 50 mm (viz obr.C);

**60050** – přípojná hadice 2 m, montážní klíče (2 ks.), tryska - difuzors rozprášeným plamenem – 50 mm (viz obr.D);

**60051** – přípojná hadice 5 m, montážní klíče (2 ks.), tryska - difuzors rozprášeným plamenem – 60 mm (viz obr.E); **60052** – přípojná hadice 5 m, montážní klíče (2 ks.), dvě trysky - difuzory s rozprášeným plamenem – 60 mm, podstavec (viz obr.F);

**60053** – přípojná hadice 5 m, montážní klíče (2 ks.), tři trysky - difuzory s rozprášeným plamenem 50 mm, podstavec (viz obr.G);

#### IV. SOUČÁSTI ZAŘÍZENÍ:

Číslování/součásti zařízení, které jsou zobrazeny na str. 2-3:

1. Držák
2. Regulační ventil hořáku
3. Páky hořáku
4. Přípojka hadice
5. Hadice
6. Tyč – prodloužení trysky
7. Tryska - difuzor
8. Tryska hořáku
9. Těsnění
10. Podstavec
11. Montážní klíče

#### V. TECHNICKÉ ÚDAJE:

Parametr	Model						
	60040	60041	60042	60050	60051	60052	60053
Počet trysek-difuzorů (ks.)	1	3	3	1	1	2	3
Velikost trysek-difuzorů(mm)	17	17, 22, 40	25, 35, 50	50	60	60	50
Jmenovitý tlak napájecího plynu (MPa)	0,5	0,5	1,2	1,2	1,2	1,2	1,2
Výkon (kW)	2	2	19,5	28	58	110	99
Teplota plamene (°C)	1850	1850	1850	1400	1850	1850	1850
Spotřeba plynu (g/h)	140	140	2000	2000	4000	7800	6900
Délka hadice (m)	2	2	2	2	5	5	5

#### VI. OBSLUHA ZAŘÍZENÍ:

##### ■ Montáž zařízení

Hořák se dodává rozmontovaný a před použitím je třeba jej zmontovat.

Je nezbytné, aby montáž provedl kvalifikovaný pracovník. Je třeba se ujistit, že smontované zařízení nezpůsobí ohrožení pro uživatele. Veškeré závitové spoje je třeba utáhnout pouze s takovou silou, která je potřeba pro zajištění těsnosti. Příliš silné utažení může poškodit těsnění.

**POZOR!** Před zahájením montáže se přesvědčte, že ventil plynové láhve a regulační ventil hořáku (2) jsou otočeny do minimální polohy označené „-“ a šipkou (viz obr. H).

Smontujte zařízení tak, že zašroubujete prodloužení trysky do držáku (viz obr. I) a následně na tyč prodloužení našroubujete trysku – difuzor (viz obr. J).

**POZOR:** Hořák **60041** je vybavený 3 tryskami - difuzory. Když chcete používat trysku s otáčecím plamenem 22 mm (nebo trysku s plochým plamenem 40 mm) musíte ji našroubovat na trysku s bodovým plamenem 17 mm (viz obr. K). Je zakázáno našroubovat trysku 22 mm nebo 40 mm přímo na hořák. Totéž se týká hořáku **60040** v případě, že k němu dokoupíte trysku - difuzor 22 mm nebo 40 mm.

Hořáky **60052** a **60053** jsou vybaveny podstavci (10), je třeba je namontovat v souladu s obr. L. Podstavec je určen k odkládání zařízení během práce a za účelem vychladnutí.

Zařízení **60052** a **60053** byla vybavena rozdělovačem plynu, je třeba jej namontovat mezi trysky - difuzory a tyč prodloužení (viz obr. M).

K smontovanému zařízení našroubujte hadici (viz obr. N). Druhý konec hadice našroubujte na plynovou láhev.

Těsnost spojů zkontrolujte tak, že mírně pootevřete ventil láhve anášledně spoj natřete mýdlovou vodou. Pokud se začnou objevovat bublinky, zastavte přísun plynu a utáhněte netěsná spojení. Postup opakujte do chvíle, až zjistíte úplnou těsnost přívodu plynu.

##### ■ Práce se zařízením

Během práce s hořákem je důležité zohlednit mnohdy podceňované bezpečnostní požadavky.

Obsluha hořáků je velmi jednoduchá, avšak vzhledem k tomu, že hořák používá hořlavý plyn, je nezbytné dodržovat opatrnost a řídit se bezpečnostními pravidly.



**POZOR!** Hořák by měli obsluhovat zaměstnanci proškolení v oblasti jeho správného a bezpečného provozu. Během práce se nesmí směřovat plamen na hadici ani na plynovou láhev. Stává se, že během práce v chladnějším období pokrývají ohřívají láhev otevřeným plamenem - toto je zakázáno, jelikož by mohlo vést k výbuchu.

**Pravidla fungování:** plyn se na pracoviště dodává nejčastěji v láhvích, v kapalném stavu. Je také možné používat do hořáku technický propanbutan z plynovodu. Během odběru se plyn vypařuje. Aby vznikla vhodná hořlavá směs, injektor hořáku nasává otvory v difuzoru atmosférický vzduch.

Před zahájením práce je třeba zkontrolovat čistotu ventilu na plynové láhvi a přefouknout ventil láhve a následně zkontrolovat technický stav těsnění. Přesvědčte se také, že je hadice při napuštění plynem pod tlakem schopná provozu.

Reduktor, který snižuje tlak plynu odebíraného z láhve, upevněte k ventilu láhve, následně hadici spojte s držákem hořáku a s reduktorem. Napojení hořáku na reduktor nebo hadici usnadňuje rychlospojka.

Následně uzavřete regulační ventil (2) umístěný na držáku hořáku a otevřete ventil na láhvi – pokud pocítíte pach plynu, znamená to, že hořák není těsný, nebo jsou jeho součásti poškozené. V tomto případě je třeba netěsnost najít a odstranit.

Dalším krokem je otevření ventilu na držáku hořáku, ale pouze tak, aby bylo umožněno mírné unikání plynu. Nyní je hořák připraven k použití:

- Zapalte plyn na výstupu trysky -difuzoru. Pro tento účel použijte speciální zapalovač určený k zapalování přenosných plynových hořáků.
- Po cca 20 vteřinách stlačte páčku hořáku (3) (s výjimkou modelů 60040 a 60041). V případě, že je plamen příliš krátký, nastavte tlak plynu s použitím regulačního ventilu hořáku (2). Po uvolnění páky se plamen vrátí do úsporného režimu. V případě modelů 60040 a 60041 nastavte výšku plamene s použitím regulačního ventilu (2).



**POZOR!** Volba parametrů plamene závisí na požadavcích výrobců krytin, častou chybou bývá příliš velké zahřívání krytiny, proto je třeba zvolit hořák s příslušným výkonem a nastavit optimální parametry.

- Po skončení práce uzavřete ventil láhve a potom, co plamen zhasne, uzavřete ventil na držáku hořáku.
- Následně odpojte hadici od láhve a postavte (odložte) hořák na nehořlavý podklad aby zchladl. Po zchlazení proveďte údržbu.

#### VII. ÚDRŽBA ZAŘÍZENÍ:

Po rozmontování zařízení si podrobně prohlédněte jeho veškeré součásti. Odstraňte nečistoty s použitím benzínového čističe nebo prostředků určených na hořáky. Po provedení údržby řádně osušte všechny součásti zařízení. Je zakázáno používat hořák se zbytky čisticích prostředků.

Překontrolujte průchodnost trysky hořáků. V případě zjištění znečištění, opatrně trysku vyčistěte s použitím tenkého drátu. Dávejte si při tom pozor, abyste nezvětšili nebo nezměnili tvar otvoru trysky.



**POZOR!** Do hořáků používejte výhradně plyny propan a butan, nebo technické plyny, které jsou směsí butanu a propanu. Je zakázáno používat v hořáku jiný plyn. Používání plynů, které jsou ke koupi na benzinových čerpadlech, může způsobit znečištění hořáků, především trysky. U plynů určených k pohonu motorů má směs jiný vzájemný poměr plynů, než je tomu v případě technických plynů, a také jiné přídavky, které znemožňují získat plný výkon hořáků a způsobují jejich znečištění.

#### VIII. UCHOVÁVÁNÍ:

Po provedení údržby je třeba hořák uchovávat na místě určeném k tomuto účelutak, aby bylo během uchování znemožněno poškození hořáku u jeho používání neoprávněnými osobami.

Během uchování nesmí na hořák a hadici působit po delší dobu sluneční záření nebo jiné zdroje tepla z důvodu nebezpečí urychlení

stárnutí pryžových částí hořáku.

#### IX. OPRAVY:

V případě poškození kterékoli části hořáku je třeba ji vyměnit na novou. Veškeré opravy musí provádět pracovník s příslušnou kvalifikací, s použitím původních náhradních dílů.

#### Vyrobeno pro:

Prefix Sp. z o.o.  
ul. Marywilska 34  
03-228 Warszawa, Polsko

#### X. DOSTĘPNE PRODUKTY GAZOWE MARKI „PROLINE“:

##### I. PALNIKI GAZOWE MARKI „PROLINE“:

**60040** – palnik lutowniczy z dyszą o płomieniu punktowym 17 mm;

**60041** – palnik lutowniczy z trzema dyszami: o płomieniu punktowym 17 mm, płomieniu otaczającym 22 mm i płomieniu płaskim 40 mm;

**60042** – palnik z trzema dyszami o płomieniu rozproszonym: 25 mm, 35 mm i 50 mm;

**60050** – palnik do prac warsztatowych i dekarских z dyszą o płomieniu rozproszonym 50 mm;

**60051** – palnik dekarский do papy zgrzewalnej z dyszą o płomieniu rozproszonym 60 mm;

**60052** – palnik dekarский do papy zgrzewalnej z podwójną dyszą, każda o płomieniu rozproszonym 60 mm;

**60053** – palnik dekarский do papy zgrzewalnej z potrójną dyszą, każda o płomieniu rozproszonym 50 mm.

##### II. DYSZE MARKI „PROLINE“:

**60045** – dysza-dyfuzor o płomieniu otaczającym 22 mm;

**60046** – dysza-dyfuzor o płomieniu płaskim 40 mm;

**60047** – dysza-dyfuzor o płomieniu rozproszonym 35 mm;

**60048** – dysza-dyfuzor o płomieniu punktowym 17 mm.



**UWAGA:** Do niektórych palników można dokupić osobno dyszę-dyfuzor, w celu poszerzenia zakresu użytkowania palnika lub zastąpienia starej, zużytej dyszy nową. Nie wszystkie dysze pasują jednak do każdego palnika. Ze względu na bezpieczeństwo użytkownika i jego otoczenia, dysze, które nie pasują do danego palnika, nie powinny być z nim używane, jest to zabronione.

Do palników lutowniczych **60040** i **60041** pasują dysze **60045**,

**60046** i **60048**, a nie pasuje dysza **60047**.

Do palnika **60042** pasują dysze **60045**, **60046** i **60047**, a nie pasuje dysza **60048**.

Dysze **60045**, **60046**, **60047** i **60048** nie pasują do palników: **60050**, **60051**, **60052**, **60053**.



Politika firmy PROFIX je politikou průběžného zdokonalování výrobků, z toho důvodu si firma vyhrazuje právo změnit specifikaci výrobku bez předchozího informování. Obrázky, uvedené v návodu na obsluhu, jsou pouze příklady a mohou se lišit od skutečného vzhledu zakoupeného zařízení.

Tento návod je chráněný autorským zákonem. Jeho kopírování / rozmnožování bez písemného souhlasu společnosti PROFIX s.r.o. je zakázáno.

